



1

## GILET

Qualifiée



### Points employés

**CÔTES 1/1**, aig. n° 2,5.

**JERSEY ENDR.**, aig. n° 3.

**Réglage machine** : voir pages conseils.

### Echantillon

Un carré de 10 cm jersey endr. = 26 m. et 37 rgs.

**Important** : voir pages conseils.

### Réalisation

#### DOS :

Monter 115-125-135-147 m. aig. n° 2,5. Tric. 6 cm (26 rgs) côtes 1/1.

Cont. jersey endr. aig. n° 3.

#### Raglan :

A 35-36-36-37 cm (134-138-138-142 rgs) de haut. tot., de ch. côté rab. 2-2-3-4 m., puis dim. à 3 m. du bord :

**S** : ts les 4 rgs 2 fs 1 m., ts les 2 rgs 34 fs 1 m.

**M** : ts les 2 rgs 40 fs 1 m.

**L** : ts les 4 rgs 2 fs 1 m., ts les 2 rgs 40 fs 1 m.

**XL** : ts les 2 rgs 46 fs 1 m.

**Pour dim. 1 m. à 3 m. du bord** : tric. 3 m. endr., 2 m. ens. endr., cont. le rg et lorsqu'il reste 5 m. sur l'aig. gauche, tric. 1 S.S., 3 m. endr.

Rab. les 39-41-45-47 m. rest. pour l'encolure.

#### DEVANT DROIT :

Monter 54-59-64-70 m. aig. n° 2,5. Tric. 6 cm (26 rgs) côtes 1/1.

Cont. jersey endr. aig. n° 3.

#### Raglan et encolure :

A 35-36-36-37 cm (134-138-138-142 rgs) de haut. tot., à gauche rab. 2-2-3-4 m., puis dim. à 3 m. du bord :

Tailles		S	M	L	XL
<b>Qualité COTON FIFTY</b>		<b>Nombre de pelotes</b>			
Uniforme	231.541	8	8	9	10
aig. n° 2,5 et 3					
5 boutons bleu marine Ø 18 mm réf. 636.641 (lot de 7)					
1 tricotin mécanique réf. 151.181					

**S** : ts les 4 rgs 2 fs 1 m., ts les 2 rgs 30 fs 1 m.

**M** : ts les 2 rgs 36 fs 1 m.

**L** : ts les 4 rgs 2 fs 1 m., ts les 2 rgs 36 fs 1 m.

**XL** : ts les 2 rgs 42 fs 1 m.

**En même temps** que la 1ère dim. de raglan, à droite dim. à 3 m. du bord ts les 4 rgs :

**S** : 16 fs 1 m.

**M** : 17 fs 1 m.

**L** : 19 fs 1 m.

**XL** : 20 fs 1 m.

Après la dernière dim. de raglan, tric. encore 1 rg sur les 4 m. rest. et les rab.

**XL** : 8 fs 1 m. ts les 4 rgs, 8 fs 1 m. ts les 6 rgs.

Cont. sur les 34-38-42-46 m. obtenues.

#### Raglan :

A 30 cm (114 rgs) de haut. tot., à droite rab. 2-2-3-4 m, puis dim. à 1 m. du bord :

**S** : \* ts les 4 rgs 1 fs 1 m., ts les 2 rgs 1 fs 1 m. \*, dim. 4 fs de \* à \*, puis ts les 4 rgs 14 fs 1 m.

**M** : \* ts les 4 rgs 1 fs 1 m., ts les 2 rgs 1 fs 1 m. \*, dim. 10 fs de \* à \*, puis ts les 4 rgs 6 fs 1 m.

**L** : \* ts les 4 rgs 1 fs 1 m., ts les 2 rgs 1 fs 1 m. \*, dim. 13 fs de \* à \*, puis ts les 4 rgs 3 fs 1 m.

**XL** : \* ts les 4 rgs 1 fs 1 m., ts les 2 rgs 1 fs 1 m. \*, dim. 16 fs de \* à \*.

Puis rab. à droite ts les 2 rgs 1 fs 7 m. et les 3 m. rest.

**Pour dim. 1 m. à 1 m. du bord droit** : tric. 1 m. endr., 2 m. ens. endr., puis term. le rg.

#### Partie de gauche :

Monter 26-28-29-30 m. aig. n° 2,5. Tric. 6 cm (26 rgs) côtes 1/1 **mais** dès le 5ème rg des côtes 1/1, à droite tric. 1 m. point ajouré à 2 m. du bord. Répéter cette m. point ajouré ts les 8 rgs jusqu'en haut.

**Pour tric. 1 m. point ajouré à 2 m. du bord droit** : tric. 2 m. côtes 1/1 ou 2 m. endr., 1 jeté, 2 m. ens. endr. ou 2 m. ensemble env., term. le rg.

Cont. jersey endr. aig. n° 3 en augm. à gauche à 2 m. du bord :

**S** : 8 fs 1 m. ts les 10 rgs.

**M** : 10 fs 1 m. ts les 8 rgs.

**L** : 11 fs 1 m. ts les 6 rgs, 2 fs 1 m. ts les 8 rgs.

**XL** : 8 fs 1 m. ts les 4 rgs, 8 fs 1 m. ts les 6 rgs.

Cont. sur les 34-38-42-46 m. obtenues.

Se tricote en 2 parties.

#### Partie de droite :

Monter 26-28-29-30 m. aig. n° 2,5. Tric. 6 cm (26 rgs) côtes 1/1 **mais** dès le 5ème rg des côtes 1/1, à gauche tric. 1 m. point ajouré à 2 m. du bord. Répéter cette m. point ajouré ts les 8 rgs jusqu'en haut.

**Pour tric. 1 m. point ajouré à 2 m. du bord gauche** : tric. le rg et lorsqu'il reste 4 m. sur l'aig. gauche, tric. 1 S.S. ou 2 m. ens. env., 1 jeté, 2 m. côtes 1/1 ou 2 m. endr.

Cont. jersey endr. aig. n° 3 en augm. à droite à 2 m. du bord :

**S** : 8 fs 1 m. ts les 10 rgs.

**M** : 10 fs 1 m. ts les 8 rgs.

**L** : 11 fs 1 m. ts les 6 rgs, 2 fs 1 m. ts les 8 rgs.

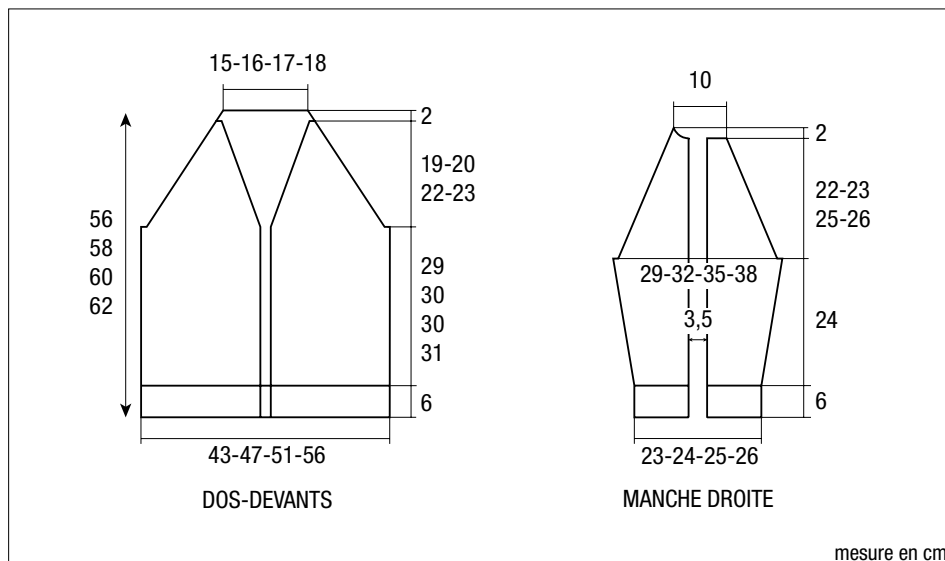

mesure en cm

### Raglan :

A 30 cm (114 rgs) de haut. tot., à gauche rab. 2-2-3-4 m, puis dim. à 1 m. du bord :

**S :** \* ts les 4 rgs 1 fs 1 m., ts les 2 rgs 1 fs 1 m. \*, dim. 4 fs de \* à \*, puis ts les 4 rgs 16 fs 1 m.

**M :** \* ts les 4 rgs 1 fs 1 m., ts les 2 rgs 1 fs 1 m. \*, dim. 10 fs de \* à \*, puis ts les 4 rgs 8 fs 1 m.

**L :** \* ts les 4 rgs 1 fs 1 m., ts les 2 rgs 1 fs 1 m. \*, dim. 13 fs de \* à \*, puis ts les 4 rgs 5 fs 1 m.

**XL :** \* ts les 4 rgs 1 fs 1 m., ts les 2 rgs 1 fs 1 m. \*, dim. 16 fs de \* à \*, puis ts les 4 rgs 2 fs 1 m.

**En même temps** que la dernière dim., rab. à droite ts les 2 rgs 1 fs 3 m., 1 fs 2 m. et les 3 m. rest.

**Pour dim. 1 m. à 1 m. du bord gauche :** tric. le rg et lorsqu'il reste 3 m. sur l'aig. gauche, tric. 1 S.S., 1 m. endr.

manche en passant une longueur dans les jetés de chaque m. point ajouré sur une largeur de 3,5 cm (voir photo), puis coudre une extrémité en bas des côtes 1/1.

Coudre la partie des côtes 1/1 rabattues au bord de la deuxième extrémité du tricotin et assembler les petits côtés de la bordure.

Faire les coutures des manches et des côtés du gilet.

Coudre les boutons.

### MANCHE GAUCHE :

Tric. les 2 parties comme la manche droite mais en sens inverse pour le raglan.

### BORDURE DES DEVANTS ET DE L'ENCOLURE DU DOS :

#### Se tric. en 3 parties :

Pour ch. devant jusqu'à la fin de la première partie de la manche, monter 181-187-193-199 m. aig. n° 2,5. Tric. 10 rgs côtes 1/1, laisser les m. en attente, mais pour la bordure du devant droit, à mi-haut., former 5 boutonnières d'1 m., la 1ère à 5 m. du bas, les autres espacées de 23 m.

Pour ch. deuxième partie des manches et l'encolure du dos, monter 71-73-77-79 m. aig. n° 2,5. Tric. 10 rgs côtes 1/1, mais au dernier rg rab. 10 m. de ch. côté et laisser en attente les 51-53-57-59 m. rest.

### FINITIONS :

Assembler les raglans.

Poser au point de mailles les bordures au bord des devants, puis au bord de l'encolure du dos en laissant libre les m. rabattues.

Réaliser 2 longueurs de tricotin de 350-350-360-360 cm puis assembler les 2 parties d'une

