



7

Facile

GILET UNI

Points employés

CÔTES 1/1, aig. n° 2,5.

JERSEY ENDROIT, aig. n° 3.

Réglage machine et les bases du crochet : voir pages conseils.

Echantillon

Un carré de 10 cm jersey endroit = 26 m. et 37 rgs.

Important : voir pages conseils.

Réalisation

GILET

DOS :

Monter 65-71-75-81 m. Lobélia aig. n° 2,5. Tricoter 2 cm (8 rgs) côtes 1/1.

Continuer jersey endroit aig. n° 3.

Emmanchures :

A 12-14-16-18 cm (46-52-60-68 rgs) de hauteur totale, rabattre de chaque côté tous les 2 rgs :

3 mois et 6 mois : 1 fs 3 m., 1 fs 2 m., 3 fs 1 m.

12 mois : 1 fs 3 m., 1 fs 2 m., 4 fs 1 m.

24 mois : 1 fs 3 m., 1 fs 2 m., 5 fs 1 m.

Continuer sur les 49-55-57-61 m. restantes.

Epaules et encolure :

A 10-11-12-13 cm de hauteur d'emmanchures (84-92-104-116 rgs de hauteur totale), rabattre de chaque côté tous les 2 rgs :

3 mois : 3 fs 4 m.

6 mois : 1 fs 4 m., 2 fs 5 m.

12 mois : 3 fs 5 m.

24 mois : 2 fs 5 m., 1 fs 6 m.

En même temps que la 1ère diminution d'épaule, rabattre les 15-17-17-19 m. centrales, continuer chaque côté séparément en rabattant côté encolure tous les 2 rgs 1 fs 3 m., 1 fs 2 m.

Tailles		3 mois	6 mois	12 mois	24 mois
Qualité COTON FIFTY		Nombre de pelotes			
Lobélia	219.791	3	3	3	4
Perle	219.761	1	1	1	1
Pétrolier	239.561	1	1	1	1
aig. n° 2,5 et 3 - crochet n° 2,5					
4-5-5-5 boutons nacrés rose Ø 13 mm réf. 626.011 (lot de 8)					

DEVANT GAUCHE :

Monter 31-33-35-39 m. Lobélia aig. n° 2,5. Tricoter 2 cm (8 rgs) côtes 1/1.

Continuer jersey endroit aig. n° 3 en augm. 1 m. au 1er rg **pour 6 mois et 12 mois** (= 31-34-36-39 m.).

Emmanchure :

Rabattre à droite à la même hauteur et comme au dos.

Encolure :

A 6-7-8-9 cm de hauteur d'emmanchure (70-78-90-102 rgs de hauteur totale), rabattre à gauche tous les 2 rgs 1 fs 4-5-5-6 m., 2 fs 2 m., 3 fs 1 m.

Epaule :

Rabattre à droite à la même hauteur et comme au dos.

DEVANT DROIT :

Tricoter en sens inverse.

MANCHES :

Monter 39-41-43-45 m. Lobélia aig. n° 2,5. Tricoter 6 rgs jersey endroit.

Continuer jersey endroit aig. n° 3 en augmentant de chaque côté à 1 m. du bord :

3 mois : 2 fs 1 m. tous les 10 rgs, 3 fs 1 m. tous les 8 rgs.

6 mois : 5 fs 1 m. tous les 8 rgs, 2 fs 1 m. tous les 6 rgs.

12 mois : 8 fs 1 m. tous les 8 rgs.

24 mois : 8 fs 1 m. tous les 8 rgs, 2 fs 1 m. tous les 6 rgs.

Continuer sur les 49-55-59-65 m. obtenues.

A 15-17-20-23 cm (58-66-76-88 rgs) de hauteur totale, former l'arrondi en rabattant de chaque côté tous les 2 rgs :

3 mois : 1 fs 3 m., 1 fs 2 m., 7 fs 1 m., 1 fs 2 m., 1 fs 3 m. et les 15 m. restantes.

6 mois : 1 fs 3 m., 2 fs 2 m., 4 fs 1 m., 3 fs 2 m., 1 fs 3 m. et les 15 m. restantes.

12 mois : 1 fs 3 m., 2 fs 2 m., 6 fs 1 m., 3 fs 2 m., 1 fs 3 m. et les 15 m. restantes.

24 mois : 1 fs 3 m., 3 fs 2 m., 4 fs 1 m., 3 fs 2 m., 2 fs 3 m. et les 15 m. restantes.

BORDURE D'ENCOLURE :

Monter 63-67-69-73 m. Lobélia aig. n° 2,5. Tricoter 7 rgs côtes 1/1, laisser les m. en attente.

BORDURES DES DEVANTS (2) :

Monter 59-67-77-87 m. Lobélia aig. n° 2,5. Tricoter 7 rgs côtes 1/1, laisser les m. en attente, **mais** à la bordure droite, former 4-5-5-5 boutonnières d'1 m., la 1ère à 4 m. du bas, les autres espacées de 15-13-16-18 m.

FINITIONS :

Assembler les épaules.

Poser au point de mailles les bordures au bord de l'encolure et au bord des devants.

Coudre l'arrondi des manches au bord des emmanchures, puis faire les coutures des manches et des côtés du gilet.

Coudre les boutons.

CERISE, crochet n° 2,5.

Former un anneau Pétrolier et crocheter dans l'anneau.

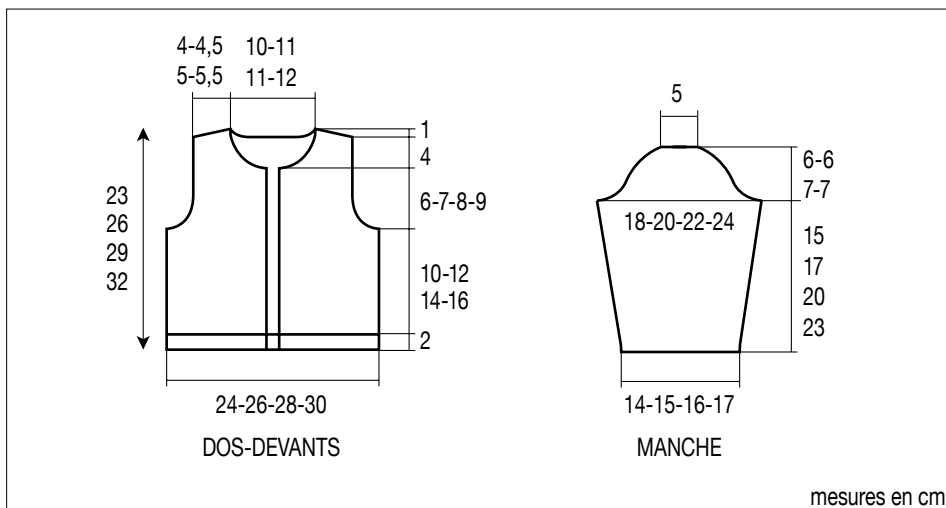

1er tour : 6 m. serrées. Continuer en rond sans fermer les tours.

2ème tour : * 1 m. serrée sur la m. serrée suivante, 2 m. serrées sur la m. serrée suivante *, crocheter 3 fs de * à * (= 9 m. serrées).

3ème tour : * 1 m. serrée sur chacune des 2 m. serrées suivantes, 2 m. serrées sur la m. serrée suivante *, crocheter 3 fs de * à * (= 12 m. serrées).

4ème et 5ème tours : 1 m. serrée sur chaque m. serrée.

6ème tour : * 1 m. serrée sur la m. serrée suivante, 2 m. serrées fermées ensemble *, crocheter 4 fs de * à * et arrêter. Couper le fil, le passer dans les 8 m. restantes, bourrer du fil à l'intérieur de la cerise, serrer, rentrer le fil à l'intérieur ainsi que le fil de départ.

Crocheter une 2ème cerise.

Queues et feuilles :

Monter une chaînette de 15 m. en l'air Perle. Crocheter * 1 m. serrée dans la 2ème m. en l'air, 1 demi-bride dans la m. en l'air suivante, 1 bride dans chacune des 2 m. en l'air suivantes, 1 demi-bride dans la m. en l'air suivante, 1 m. serrée dans la m. en l'air suivante *, 7 m. en l'air.

Pour la 2ème feuille, crocheter de * à * sur ces 7 m. en l'air, puis 1 m. coulée en piquant le crochet dans la dernière m. serrée de la 1ère feuille et en même temps dans la 9ème m. en l'air du départ (= au même endroit que la 1ère m. serrée), 9 m. en l'air et arrêter.

Coudre l'extrémité des queues aux cerises et coudre les feuilles sur le devant gauche.