



17

Je débute

GILET

Tailles 4-6-8-10-12 ans

Points employés

COTES 1/1, aig. n° 3.

Rayures : tricoter 2 rgs en utilisant ensemble 1 fil ANNECY avec 1 fil LUREX, 2 rgs en utilisant 1 fil ANNECY. Répéter toujours ces 4 rgs.

JERSEY ENDROIT, aig. n° 3.
(Densité : Type A = 7,5 écartement 3
Type B = 7 1/3 - Type C = 6 3/4)

Echantillons

Un carré de 10 cm jersey endroit = 26 m. et 34 rgs.
Un carré de 10 cm côtes 1/1 = 34 m. et 34 rgs.

Important : Tricoter avec des aig. plus fines (ou un réglage plus petit) si vous obtenez moins de m. et de rgs que sur ces échantillons. Tricoter avec des aig. plus grosses (ou un réglage plus grand) dans le cas contraire.

Vous débutez ?

vous trouverez dans les pages conseils toutes les bases du tricot et des conseils pour réaliser ce modèle sans difficulté.

Réalisation

ATTENTION, il n'y a pas de diminutions dans le bas du corps avant les emmanchures, c'est le changement de point qui rétrécit la largeur.

DOS :

Avec les aig. n° 3, monter 105-115-125-135-145 m. en utilisant 1 fil ANNECY avec 1 fil LUREX. Tricoter 2 cm (8 rgs) en côtes 1/1.

Continuer en jersey endroit en utilisant 1 fil ANNECY. A 19-22-25-28-31 cm (68-78-88-98-108 rgs) de hauteur totale, continuer en côtes 1/1 rayées.

Tailles (âges)			4	6	8	10	12
			Nombre de pelotes				
ANNECY	Lac	222.751	5	5	6	7	8
LUREX	Orion	241.711	1	1	1	1	1
aig. n° 3 - crochet n° 3							

Emmanchures :

A 21-24-27-30-33 cm (74-84-94-104-114 rgs) de hauteur totale, rabattre :

4 ans : 3 m. au début de chacun des 2 rgs suivants, 2 m. au début des 4 rgs suivants, 1 m. au début des 8 rgs suivants.

6 ans : 3 m. au début de chacun des 2 rgs suivants, 2 m. au début des 4 rgs suivants, 1 m. au début des 10 rgs suivants.

8 ans : 3 m. au début de chacun des 2 rgs suivants, 2 m. au début des 6 rgs suivants, 1 m. au début des 10 rgs suivants.

10 ans et 12 ans : 3 m. au début de chacun des 2 rgs suivants, 2 m. au début des 6 rgs suivants, 1 m. au début des 12 rgs suivants.

Continuer sur les 83-91-97-105-115 m. restantes.

Epaules :

A 13-14-15-16-17 cm de hauteur d'emmanchures (118-132-146-158-172 rgs de hauteur totale), rabattre :

4 ans : 5 m. au début de chacun des 8 rgs suivants.

6 ans : 5 m. au début de chacun des 4 rgs suivants, 6 m. au début des 4 rgs suivants.

8 ans : 6 m. au début de chacun des 8 rgs suivants.

10 ans : 6 m. au début de chacun des 4 rgs suivants, 7 m. au début des 4 rgs suivants.

12 ans : 7 m. au début de chacun des 6 rgs suivants, 8 m. au début des 2 rgs suivants.

Au rg suivant, rabattre les 43-47-49-53-57 m. restantes pour l'encolure.

DEVANT GAUCHE :

Avec les aig. n° 3, monter 53-57-63-67-73 m. en utilisant 1 fil ANNECY avec 1 fil LUREX. Tricoter 2 cm (8 rgs) en côtes 1/1 en commençant par

1 m. envers.

Continuer en utilisant 1 fil ANNECY en tricotant 48-53-58-63-68 m. en jersey endroit en augmentant 1 m. au 1er rg **uniquement pour 6 ans et 10 ans**, 5 m. en côtes 1/1 (= 53-58-63-68-73 m.).

A 19-22-25-28-31 cm (68-78-88-98-108 rgs) de hauteur totale, continuer en côtes 1/1 rayées sur toutes les m.

Emmanchure et encolure :

A 21-24-27-30-33 cm (74-84-94-104-114 rgs) de hauteur totale, rabattre à droite sur l'endroit du travail tous les 2 rgs comme au dos, c'est-à-dire :

4 ans : 1 fs 3 m., 2 fs 2 m., 4 fs 1 m.

6 ans : 1 fs 3 m., 2 fs 2 m., 5 fs 1 m.

8 ans : 1 fs 3 m., 3 fs 2 m., 5 fs 1 m.

10 ans et 12 ans : 1 fs 3 m., 3 fs 2 m., 6 fs 1 m.

En même temps, à gauche diminuer 1 m. à 4 m. du bord (= tricoter le rg et lorsqu'il reste 6 m. sur l'aig. gauche, tricoter 2 m. ensemble envers et terminer le rg).

Tricoter 1 rg.

Au rg suivant, à gauche diminuer 1 m. à 4 m. du bord.

Tricoter 1 rg.

Continuer en diminuant 1 m. à gauche tous les 2 rgs encore :

4 ans : 15 fs.

6 ans : 17 fs.

8 ans : 18 fs.

10 ans : 20 fs.

12 ans : 22 fs.

Epaule :

A 13-14-15-16-17 cm de hauteur d'emmanchure (118-132-146-158-172 rgs de hauteur totale), sur

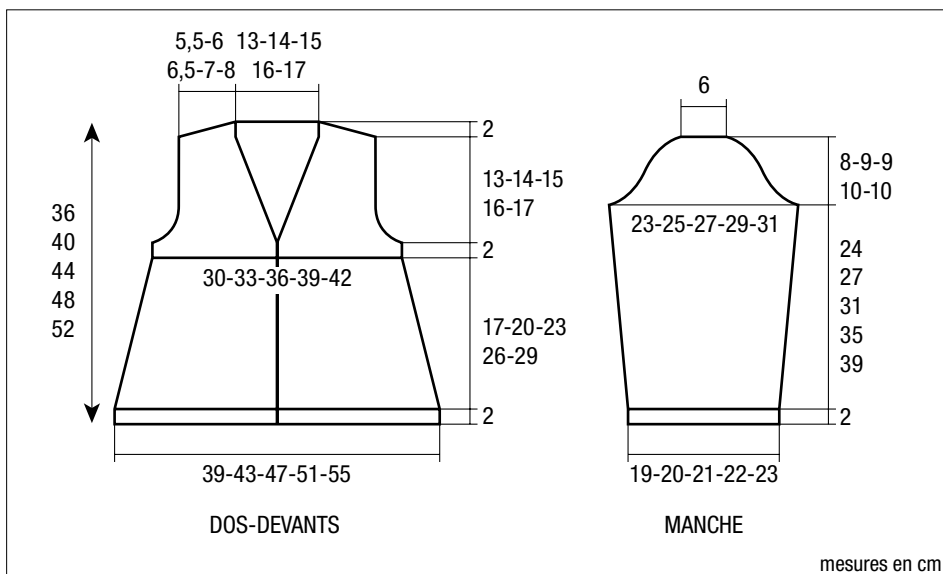

l'endroit du travail rabattre à droite tous les 2 rgs :

4 ans : 3 fs 5 m., 1 fs 10 m.

6 ans : 2 fs 5 m., 1 fs 6 m., 1 fs 11 m.

8 ans : 3 fs 6 m., 1 fs 11 m.

10 ans : 2 fs 6 m., 1 fs 7 m., 1 fs 12 m.

12 ans : 3 fs 7 m., 1 fs 13 m.

DEVANT DROIT :

Avec les aig. n° 3, monter 53-57-63-67-73 m. en utilisant 1 fil ANNECY avec 1 fil LUREX. Tricoter 2 cm (8 rgs) en côtes 1/1 en commençant par 1 m. envers.

Continuer en utilisant 1 fil ANNECY en tricotant 5 m. en côtes 1/1, 48-53-58-63-68 m. en jersey endroit en augmentant 1 m. au 1er rg **uniquement** pour **6 ans et 10 ans** (= 53-58-63-68-73 m.).

A 19-22-25-28-31 cm (68-78-88-98-108 rgs) de hauteur totale, continuer en côtes 1/1 rayées sur toutes les m.

Emmanchure et encolure :

A 21-24-27-30-33 cm (74-84-94-104-114 rgs) de hauteur totale, à droite diminuer pour l'encolure comme au devant gauche (= tricoter 4 m. côtes 1/1, 2 m. ensemble envers et terminer le rg), rabattre à gauche pour l'emmanchure comme au devant gauche.

Epaule :

A 13-14-15-16-17 cm de hauteur d'emmanchure (118-132-146-158-172 rgs de hauteur totale), à gauche rabattre sur l'envers du travail tous les 2 rgs :

4 ans : 4 fs 5 m.

6 ans : 2 fs 5 m., 2 fs 6 m.

8 ans : 4 fs 6 m.

10 ans : 2 fs 6 m., 2 fs 7 m.

12 ans : 3 fs 7 m., 1 fs 8 m.

Puis, pour la bordure d'encolure dos, continuer sur les 5 m. restantes en côtes 1/1 rayées en augmentant 1 m. à gauche au 1er rg pour la couture pendant 13-14-15-16-17 cm (44-48-52-54-58 rgs), puis rabattre toutes les m.

MANCHES :

Avec les aig. n° 3, monter 51-53-57-59-61 m. en utilisant 1 fil ANNECY avec 1 fil LUREX. Tricoter 2 cm (8 rgs) en côtes 1/1.

Continuer en jersey endroit en utilisant 1 fil ANNECY.

A 5 cm (18 rgs) de hauteur totale, tricoter 1 m. endroit, augmenter 1 m., 49-51-55-57-59 m. endroit, augmenter 1 m., 1 m. endroit.

Tricoter : **4 ans** : 13 rgs sur les 53 m.,

6 ans-8 ans-10 ans et 12 ans : 11 rgs sur les 55-59-61-63 m.

Au rg suivant, tricoter 1 m. endroit, augmenter 1 m., 51-53-57-59-61 m. endroit, augmenter 1 m., 1 m. endroit.

Tricoter : **4 ans** : 13 rgs sur les 55 m.,

6 ans-8 ans-10 ans et 12 ans : 11 rgs sur les 57-61-63-65 m.

Continuer en augmentant 1 m. de chaque côté à 1 m. du bord encore :

4 ans : 3 fs tous les 14 rgs.

6 ans : 3 fs tous les 12 rgs, 2 fs 1 m. tous les 10 rgs.

8 ans : 6 fs tous les 12 rgs.

10 ans : 7 fs tous les 12 rgs.

12 ans : 4 fs tous les 12 rgs, 5 fs tous les 10 rgs.

Continuer sur les 61-67-73-77-83 m. obtenues.

A 26-29-33-37-41 cm (90-100-114-128-142 rgs) de hauteur totale, former l'arrondi en rabattant :

4 ans : 3 m. au début de chacun des 2 rgs suivants, 2 m. au début des 4 rgs suivants, 1 m. au début des 16 rgs suivants, 2 m. au début des 4 rgs suivants, 3 m. au début des 2 rgs suivants et les 17 m.

restantes.

6 ans : 3 m. au début de chacun des 2 rgs suivants, 2 m. au début des 4 rgs suivants, 1 m. au début des 18 rgs suivants, 2 m. au début des 6 rgs suivants, 3 m. au début des 2 rgs suivants et les 17 m. restantes.

8 ans : 3 m. au début de chacun des 2 rgs suivants, 2 m. au début des 8 rgs suivants, 1 m. au début des 12 rgs suivants, 2 m. au début des 8 rgs suivants, 3 m. au début des 2 rgs suivants et les 17 m. restantes.

10 ans : 3 m. au début de chacun des 2 rgs suivants, 2 m. au début des 8 rgs suivants, 1 m. au début des 12 rgs suivants, 2 m. au début des 10 rgs suivants, 3 m. au début des 2 rgs suivants et les 17 m. restantes.

12 ans : 3 m. au début de chacun des 2 rgs suivants, 2 m. au début des 12 rgs suivants, 1 m. au début des 6 rgs suivants, 2 m. au début des 12 rgs suivants, 3 m. au début des 2 rgs suivants et les 17 m. restantes.

FINITIONS :

Assembler les épaules.

Coudre la bordure au bordure de l'encolure, puis assembler le petit côté de la bordure aux 5 m. de la bordure du devant gauche.

Coudre l'arrondi des manches au bord des emmanchures, puis faire les coutures des manches et des côtés du gilet.

Liens (2) : Avec le crochet n° 3, monter une chaînette de 70 m. en utilisant 1 fil ANNECY avec 1 fil LUREX et arrêter.

Fixer un lien sur chaque devant à 20-23-26-29-32 cm de hauteur totale.

Au porté, nouer les liens.