



7

Facile



BRASSIERE et CHAUSSONS

Tailles 0-1-3-6 mois

Points employés

POINT MOUSSE, aig. n° 2,5.

JERSEY ENDROIT, aig. n° 2,5.

COTES 1 /1, aig. n° 2,5.

(Type A = 5,5 écartement 3 - Type B = 4 2/3
Type C = 5 1/2)

Echantillon

Un carré de 10 cm jersey endroit = 31 m. et 42 rgs.

Important : Tricoter avec des aig. plus fines (ou un réglage plus petit) si vous obtenez moins de m. et de rgs que sur cet échantillon. Tricoter avec des aig. plus grosses (ou un réglage plus grand) dans le cas contraire.

Réalisation

BRASSIERE

DEVANT :

Monter 71-77-83-89 m. Aqua. Tricoter 4 rgs point mousse. Continuer jersey endroit Diamant en diminuant de chaque côté à 2 m. du bord (= tricoter 2 m. endroit, 2 m. ensemble endroit, continuer le rg et lorsqu'il reste 4 m. sur l'aig. gauche, tricoter 1 surjet simple, 2 m. endroit) :

0 mois : 2 fs 1 m. tous les 6 rgs, 4 fs 1 m. tous les 4 rgs.

1 mois : 4 fs 1 m. tous les 6 rgs, 2 fs 1 m. tous les 4 rgs.

3 mois : 6 fs 1 m. tous les 6 rgs.

6 mois : 3 fs 1 m. tous les 8 rgs, 3 fs 1 m. tous les 6 rgs.

Continuer sur les 59-65-71-77 m. restantes.

Emmanchures :

A 9-10-11-13 cm (38-42-46-54 rgs) de hauteur totale, rabattre de chaque côté tous les 2 rgs :

0 mois : 1 fs 3 m., 1 fs 2 m., 2 fs 1 m.

1 mois-3 mois et 6 mois : 1 fs 3 m., 1 fs 2 m., 3 fs 1 m.

Continuer sur les 45-49-55-61 m. restantes.

Ouverture :

A 11-12-13-15 cm (48-52-56-64 rgs) de hauteur totale, les diminutions d'emmanchures terminées, tricoter 21-23-26-29 m. endroit, 1 augmentation, 1 m. endroit, 1 augmentation, 1 m. endroit, 1 augmentation, 1 m. endroit, 1 augmentation, 1 m. endroit, 1 augmentation, laisser en attente les 21-23-26-29 m. de gauche.

Continuer en tricotant 7 m. côtes 1/1 (= tricoter chaque m. augmentée jersey envers), 21-23-26-29 m. jersey endroit.

Encolure :

A 15-17-19-22 cm (64-72-80-92 rgs) de hauteur totale, rabattre côté ouverture tous les 2 rgs 1 fs 10-10-12-13 m., 2 fs 2 m., 3 fs 1 m.

Epaule :

A 18-20-22-25 cm (76-84-92-104 rgs) de hauteur totale, rabattre côté emmanchure tous les 2 rgs :

0 mois : 2 fs 4 m., 1 fs 3 m.

1 mois : 1 fs 5 m., 2 fs 4 m.

3 mois : 2 fs 5 m., 1 fs 4 m.

6 mois : 1 fs 6 m., 2 fs 5 m.

Reprendre les 21-23-26-29 m. en attente, relever 7 m. derrière les côtes 1/1 du côté droit et tricoter en sens inverse.

DOS DROIT :

Monter 43-46-49-52 m. Aqua. Tricoter 4 rgs point mousse. Continuer jersey endroit Diamant en diminuant à droite comme au devant.

Continuer sur les 37-40-43-46 m. restantes.

Emmanchure :

Rabattre à droite à la même hauteur et comme au devant.

Continuer sur les 30-32-35-38 m. restantes.

Epaule et encolure :

A 18-20-22-25 cm (76-84-92-104 rgs) de hauteur totale, pour l'épaule rabattre à droite comme au devant, **en même temps**, rabattre à gauche tous les 2 rgs 1 fs 15-15-17-18 m., 2 fs 2 m.

DOS GAUCHE :

Tricoter en sens inverse.

MANCHES :

Monter 41-45-47-51 m. Aqua. Tricoter 4 rgs point mousse. Continuer jersey endroit Diamant en augmentant de chaque côté à 2 m. du bord :

0 mois : 2 fs 1 m. tous les 8 rgs.

1 mois : 3 fs 1 m. tous les 8 rgs.

3 mois : 2 fs 1 m. tous les 8 rgs, 3 fs 1 m. tous les 6 rgs.

6 mois : 4 fs 1 m. tous les 6 rgs, 3 fs 1 m. tous les 4 rgs.

Continuer sur les 45-51-57-65 m. obtenues.

A 7-9-11-12 cm (30-38-46-50 rgs) de hauteur totale, former l'arrondi en rabattant de chaque côté :

0 mois : tous les 2 rgs 2 fs 2 m., 3 fs 1 m., tous les 4 rgs 2 fs 1 m. ; puis tous les 2 rgs 2 fs 1 m., 2 fs 2 m. et les 15 m. restantes.

1 mois : tous les 2 rgs 1 fs 3 m., 1 fs 2 m., 3 fs 1 m., tous les 4 rgs 3 fs 1 m. ; puis tous les 2 rgs 2 fs 1 m., 1 fs 2 m., 1 fs 3 m. et les 15 m. restantes.

3 mois : tous les 2 rgs 1 fs 3 m., 1 fs 2 m., 11 fs 1 m., 1 fs 2 m., 1 fs 3 m. et les 15 m. restantes.

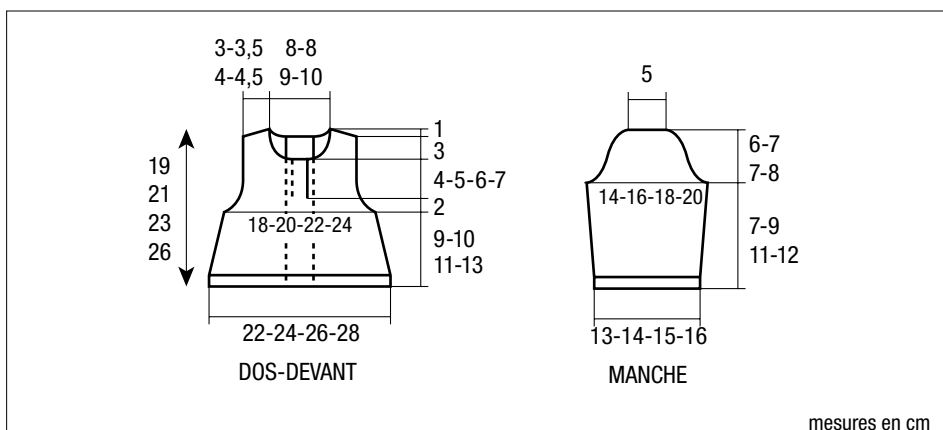

6 mois : tous les 2 rgs 1 fs 3 m., 2 fs 2 m., 11 fs 1 m., 2 fs 2 m., 1 fs 3 m. et les 15 m. restantes.

BORDURE D'ENCOLURE (2) :

Monter 34-36-40-42 m. Aqua. Tricoter 7 rgs jersey endroit et laisser les m. en attente.

FINITIONS :

Assembler les épaules.

Poser les bordures au bord de l'encolure en laissant libre 3 m. à la bordure d'ouverture et 3 cm côté milieu du dos. Laisser rouler les bordures.

Coudre l'arrondi des manches au bord des emmanchures, puis faire les coutures des manches et des côtés de la brassière.

Coudre 2 boutons sur la bordure d'ouverture en maintenant les 2 épaisseurs.

Coudre 1 bouton-pression de chaque côté de l'encolure du dos, le 3ème au bord du dos.

CHAUSSONS

Se commence par la semelle.

Monter 9-10-11-12 m. Aqua. Tricoter point mousse.

A 5,5-6-6,5-7 cm (30-32-34-36 rgs) de hauteur totale, monter 18-20-22-24 m. de chaque côté.

Continuer sur les 45-50-55-60 m. obtenues.

A 7,5-8-8,5-9 cm (38-40-42-44 rgs) de hauteur depuis le début de la semelle, tricoter 9-10-11-12 m. et les laisser en attente, rabattre les 9-10-11-12 m. suivantes, tricoter 9-10-11-12 m., rabattre les 9-10-11-12 m. suivantes, tricoter les 9-10-11-12 m. restantes et les laisser en attente.

Dessus du chausson :

Tricoter Diamant sur les 9-10-11-12 m. centrales pendant 2,5-3-3,5-4 cm (14-16-18-20 rgs) et laisser les m. en attente.

Tige :

Sur une aig., reprendre les 9-10-11-12 m. laissées

en attente à gauche, puis les 9-10-11-12 m. centrales et les 9-10-11-12 m. de droite. Sur les 27-30-33-36 m. obtenues, tricoter Aqua pendant 4-4-5-5 cm (20-20-24-24 rgs) et rabattre toutes les m.

Faire la couture arrière du chausson.

Assembler le dessus du chausson aux m. rabattues, puis la semelle aux m. montées.

Coudre un bouton sur le dessus du chausson.