



17

## GILET V

Tailles 6 mois-1-2-4 ans

Facile



(104-112-128-142 rgs de hauteur totale), rabattre de chaque côté tous les 2 rgs :

**6 mois** : 3 fs 5 m.

**1 an** : 3 fs 6 m.

**2 ans** : 1 fs 6 m., 2 fs 7 m.

**4 ans** : 3 fs 7 m.

Rabattre les 26-26-28-30 m. restantes pour l'encolure.

### DEVANT GAUCHE :

Monter 34-36-40-44 m. Lavatère, aig. n° 2,5.

Tricoter 3 cm (14 rgs) côtes 2/2.

Continuer jersey endroit rayé aig. n° 3 comme au dos en augmentant 1 m. au 1er rg pour **1 an-2 ans et 4 ans** (= 34-37-41-45 m.).

### Emmanchure :

A 17-19-22-25 cm (64-70-82-92 rgs) de hauteur totale, rabattre à droite comme au dos.

### Encolure :

A 19-21-24-27 cm (72-78-90-100 rgs) de hauteur totale, diminuer à gauche à 1 m. du bord (= lorsqu'il reste 3 m. sur l'aig. gauche, tricoter 1 surjet simple, 1 m. endroit) :

**6 mois** : 4 fs 1 m. tous les 2 rgs, 6 fs 1 m. tous les 4 rgs.

**1 an** : 2 fs 1 m. tous les 2 rgs, 8 fs 1 m. tous les 4 rgs.

**2 ans** : 2 fs 1 m. tous les 2 rgs, 9 fs 1 m. tous les 4 rgs.

**4 ans** : 3 fs 1 m. tous les 2 rgs, 9 fs 1 m. tous les 4 rgs.

### Epaule :

A 11-12-13-14 cm de hauteur d'emmanchure (104-112-128-142 rgs de hauteur totale), rabattre à droite comme au dos.

### DEVANT DROIT :

Tricoter comme le devant gauche mais en sens inverse.

**Diminutions d'encolure** : Tricoter 1 m. endroit, 2 m. ensemble endroit, terminer le rg.

### MANCHES :

Monter 46-50-52-54 m. Lavatère aig n° 2,5. Tricoter 3 cm (14 rgs) côtes 2/2.

Continuer jersey endroit rayé aig. n° 3 en tricotant \* 6 rgs Lavatère, 6 rgs Muffler \*, répéter de \* à \*.

Dès le 9ème rg de hauteur de jersey endroit rayé augmenter de chaque côté :

**6 mois** : 6 fs 1 m. tous les 6 rgs.

**1 an** : 6 fs 1 m. tous les 8 rgs.

**2 ans** : 6 fs 1 m. tous les 8 rgs, 2 fs 1 m. tous les 6 rgs.

**4 ans** : 9 fs 1 m. tous les 8 rgs.

Continuer sur les 58-62-68-72 m. obtenues.

A 16-19-22-26 cm (60-70-82-96 rgs) de hauteur totale, former l'arrondi en rabattant de chaque côté tous les 2 rgs :

**6 mois** : 1 fs 3 m., 6 fs 2 m., 2 fs 3 m. et les 16 m. restantes.

**1 an** : 2 fs 3 m., 4 fs 2 m., 3 fs 3 m. et les 16 m. restantes.

## Points employés

**COTES 2/2**, aig. n° 2,5.

(Densité : Type A = 4 écartement 3

Type B = 3 1/3 - Type C = 3 3/4)

**JERSEY ENDROIT ET JERSEY ENDROIT RAYÉ**, aig. n° 3.

**Rayures** : tricoter 2 rgs Lavatère, 4 rgs Vin, 4 rgs Lavatère, 4 rgs Emeri, 6 rgs Lavatère, 4 rgs Origan, 6 rgs Lavatère, 6 rgs Muffler, 6 rgs Lavatère, 4 rgs Emeri, 8 rgs Lavatère, \* 6 rgs Muffler, 6 rgs Lavatère \*. Terminer en répétant de \* à \*.

(Densité : Type A = 8 - Type B = 8 - Type C = 6 3/4)

## Echantillon

Un carré de 10 cm jersey endroit rayé = 26 m. et 35 rgs.

**Important** : Tricoter avec des aig. plus fines (ou un réglage plus petit) si vous obtenez moins de m. et de rgs que sur cet échantillon. Tricoter avec des aig. plus grosses (ou un réglage plus grand) dans le cas contraire.

## Réalisation

### DOS :

Monter 74-78-86-94 m. Lavatère aig n° 2,5. Tricoter 3 cm (14 rgs) côtes 2/2. Continuer jersey endroit rayé aig. n° 3 en répartissant 2 augmentations au 1er rg pour **1 an-2 ans et 4 ans** (= 74-80-88-96 m.).

### Emmanchures :

A 17-19-22-25 cm (64-70-82-92 rgs) de hauteur totale, rabattre de chaque côté tous les 2 rgs :

**6 mois et 1 an** : 1 fs 3 m., 1 fs 2 m., 4 fs 1 m.

**2 ans** : 1 fs 3 m., 2 fs 2 m., 3 fs 1 m.

**4 ans** : 1 fs 3 m., 3 fs 2 m., 3 fs 1 m.

Continuer sur les 56-62-68-72 m. restantes.

### Epaules :

A 11-12-13-14 cm de hauteur d'emmanchures

Tailles			6 m.	1 an	2 ans	4 ans
			Nombre de pelotes			
<b>BERGELLE 100</b>	Lavatère	233.141	1	1	1	1
	Muffler	214.591	1	1	1	1
	Emeri	215.381	1	1	1	1
	Origan	204.771	1	1	1	1
	Vin	215.611	1	1	1	1
aig. n° 2,5 et 3						
4 boutons réf. 631.051 (lot de 7)						

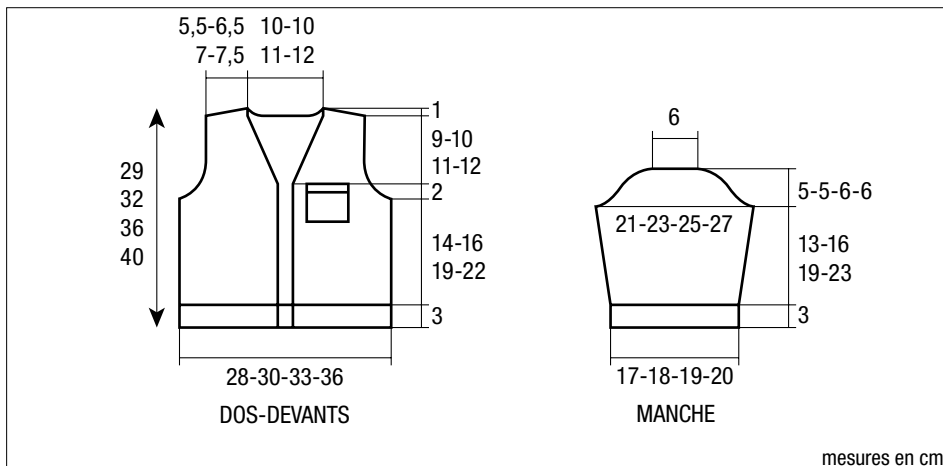

**2 ans** : 2 fs 3 m., 7 fs 2 m., 2 fs 3 m. et les 16 m. restantes.

**4 ans** : 3 fs 3 m., 5 fs 2 m., 3 fs 3 m. et les 16 m. restantes.

### **BORDURES DES DEVANTS ET DE L'ENCOLURE :**

Se tricote en 2 parties.

Monter aig. n° 2,5 : 74-82-90-98 m. Muflier pour le devant droit, 106-114-122-134 m. Muflier pour le devant gauche et l'encolure du dos.

Tricoter 1,5 cm (7 rgs) côtes 2/2. Laisser les m. en attente.

Mais, sur la bordure du devant gauche, à mi-hauteur, former 4 boutonnères d'1 m., la première à 2 m. du bas et les suivantes espacées de 12-14-17-20 m.

### **POCHE :**

Monter 14-14-16-16 m. Emeri aig. n° 3. Tricoter 4-4-4,5-4,5 cm (14-14-16-16 rgs) jersey endroit.

Continuer 4 rgs côtes 2/2 aig. n° 2,5. Rabattre les m.

### **FINITIONS :**

Assembler les épaules.

Poser au point de mailles les bordures le long des devants et de l'encolure.

Coudre l'arrondi des manches au bord des emmanchures.

Faire la couture des manches et des côtés du gilet.

Coudre le bas de la poche sur le devant gauche à environ 14-16-19-22 cm du bas et à 3-4-5-6 cm du bord côté milieu du devant.

Coudre les boutons.