



10

Facile

ROBE, BONNET et CHAUSSONS

Points employés

JERSEY ENDROIT et JERSEY ENDROIT RAYE, aig. n° 3,5.

Rayures : tricoter 4 rgs Eléphant, 4 rgs Cendre. Répéter ces 8 rgs.

CÔTES 1/1, aig. n° 3,5.

POINT MOUSSE, aig. n° 3.

Réglage machine : voir pages conseils.

Echantillon

Un carré de 10 cm jersey endroit = 24 m. et 31 rgs.

Important : voir pages conseils.

Réalisation

ROBE

DOS :

Monter 81-89-97-103 m. Eléphant aig. n° 3,5. Tricoter jersey endroit.

A 20-23-26-29 cm (62-72-80-90 rgs) de haut, tricoter :

1 mois : * 3 m. endroit, 3 m. ensemble endroit, 2 m. endroit, 3 m. ensemble endroit *, tricoter 7 fs de * à *, 4 m. endroit (= 28 diminutions).

3 mois : * 2 m. endroit, 3 m. ensemble endroit *, tricoter 4 fs de * à *, ° 3 m. endroit, 3 m. ensemble endroit °, tricoter 6 fs de ° à °, 3 m. endroit (= 32 diminutions).

6 mois : 3 m. endroit, 3 m. ensemble endroit, * 3 m. endroit, 3 m. ensemble endroit, 2 m. endroit, 3 m. ensemble endroit *, tricoter 8 fs de * à *, 3 m. endroit (= 34 diminutions).

12 mois : * 3 m. endroit, 3 m. ensemble endroit, 2 m. endroit, 3 m. ensemble endroit *, tricoter 9 fs de * à *, 4 m. endroit (= 36 diminutions).

Au rg suivant (= envers du travail), rabattre les 53-57-63-67 m. restantes.

Tailles		1 mois	3 mois	6 mois	12 mois	
Qualité IDÉAL		Nombre de pelotes				
	Eléphant	205.471	3	4	4	5
	Cendre	242.411	1	1	1	1
aig. n° 3 et 3,5						
3 boutons pression réf. 604.671 (lot de 59)						

Au rg suivant, relever 1 m. sur chaque m. rabattue en la tricotant.

Tricoter 1 rg sur les 53-57-63-67 m. obtenues.

Ouverture :

Au rg suivant, tricoter 24-26-29-31 m. jersey endroit, augmenter 1 m. en la tricotant envers, * 1 m. endroit, augmenter 1 m. en la tricotant envers *, tricoter 3 fs de * à *, puis laisser les 26-28-31-33 m. suivantes en attente.

Continuer sur les 31-33-36-38 m. obtenues en tricotant 7 m. côtes 1/1 pour la bordure, 24-26-29-31 m. jersey endroit en augmentant côté extérieur pour l'emmanchure 3 fs 1 m. tous les 2 rgs à 2 m. du bord.

Continuer sur les 34-36-39-41 m. obtenues.

Epaule:

A 30-34-38-42 cm (94-106-118-130 rgs) de hauteur totale, rabattre à droite tous les 2 rgs :

1 mois : 3 fs 5 m., 1 fs 6 m.

3 mois : 2 fs 5 m., 2 fs 6 m.

6 mois : 4 fs 6 m.

12 mois : 2 fs 6 m., 2 fs 7 m.

Encolure :

En même temps que la 2ème diminution d'épaule, rabattre à gauche tous les 2 rgs 1 fs 10-11-12-12 m., 1 fs 3 m.

Reprendre les 26-28-31-33 m. laissées en attente à gauche, monter 7 nouvelles m. côté ouverture et tricoter en sens inverse sur les 33-35-38-40 m. obtenues.

DEVANT :

Commencer comme le dos mais sans ouverture.

Emmanchures :

Augmenter à la même hauteur et comme au dos.

Continuer sur les 59-63-69-73 m. obtenues.

Encolure :

A 5-6-6-6 cm de hauteur d'emmanchures (78-90-98-108 rgs de hauteur totale), rabattre la m. centrale, continuer chaque côté séparément en diminuant côté encolure à 1 m. du bord tous les 2 rgs :

1 mois : 8 fs 1 m.

3 mois : 9 fs 1 m.

6 mois et 12 mois : 10 fs 1 m.

Pour diminuer 1 m. à 1 m. du bord : côté droit, tricoter le rg et lorsqu'il reste 3 m. sur l'aig. gauche, tricoter 1 surjet simple, 1 m. endroit, **côté gauche**, tricoter 1 m. endroit, 1 surjet simple, terminer le rg.

Epaule:

Rabattre à la même hauteur et comme au dos.

FINITIONS :

Noeud :

1ère partie :

Monter 32 m. Eléphant aig. n° 3. Tricoter 12 rgs point mousse et rabattre les m. Plier dans le sens de la longueur et assembler les petits côtés.

2ème partie :

Monter 4 m. Eléphant aig. n° 3. Tricoter 14 rgs point mousse et rabattre les m. Plier en 2 dans le sens de la hauteur et assembler les petits côtés. Puis, former le noeud en glissant la 1ère partie dans la 2ème et maintenir les 2 parties ensemble.

Assembler les épaules.

Avec les aig. n° 3, au devant de A à B (voir croquis), puis au bord de l'encolure devant et dos droit, relever 50-54-62-70 m. en les tricotant Eléphant, puis tricoter 1 rg endroit en rabattant toutes les m.

Avec les aig. n° 3, au bord de l'encolure devant et dos gauche, relever 34-36-38-40 m. en les tricotant Eléphant, puis tricoter 1 rg endroit en rabattant toutes les m.

Avec les aig. n° 3, au bord des emmanchures, relever en les tricotant Eléphant 62-68-74-80 m, puis tricoter 1 rg endroit en rabattant toutes les m.

Faire les coutures des côtés de la robe.

Coudre le noeud à la base de l'encolure.

Coudre les boutons pression régulièrement espacés sur les bordures du dos.

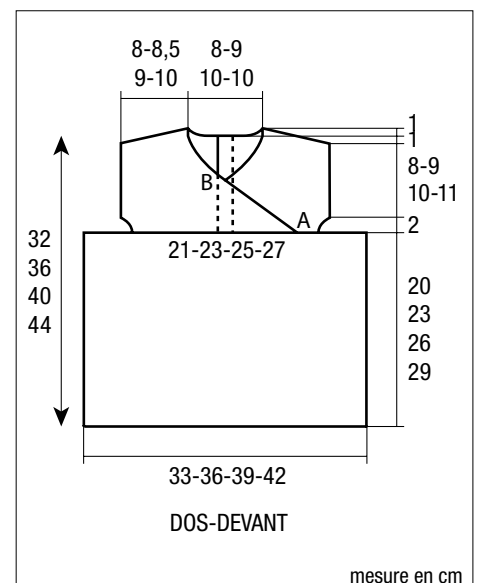

BONNET

Monter 90-98-106-112 m. Eléphant aig. n° 3,5. Tricoter jersey endroit rayé.

A 14-15-16-16 cm (44-48-52-52 rgs) de haut, rabattre toutes les m.

Plier en 2 dans le sens de la longueur et assembler les côtés et le haut du bonnet.



CHAUSSONS 1 mois-3 mois-6 mois

Se commence par la semelle :

Monter 10-12-12 m. Cendre aig. n° 3. Tricoter point mousse.

A 6-6,5-7 cm (36-38-40 rgs) de haut, laisser les m. en attente.

Côté du chausson :

Monter 5-6-6 m. Cendre aig. n° 3, relever 16-17-18 m. le long du bord droit de la semelle, reprendre les 10-12-12 m. laissées en attente, relever 16-17-18 m. le long du bord gauche de la semelle, monter 5-6-6 m.

Tricoter 12-12-14 rgs point mousse sur les 52-58-60 m. obtenues.

Dessus du chausson :

Au rg suivant, tricoter 31-33-35 m. endroit, 2 m. ensemble endroit, tourner le travail.

Au rg suivant, tricoter 8-10-10 m. endroit, 2 m. ensemble endroit, tourner le travail.

Au rg suivant, tricoter 8-10-10 m. endroit, 2 m. ensemble endroit, tourner le travail.

Répéter ces 2 rgs jusqu'à ce qu'il ne reste plus que 16-17-18 m. en attente de chaque côté des 8-10-10 m. centrales.

Après la dernière diminution, tourner le travail, tricoter les 8-10-10 m. du dessus du chausson, puis les 16-17-18 m. laissées en attente à gauche.

Au rg suivant, rabattre toutes les m. en tricotant 5-2-4 m. endroit, * 2 m. ensemble endroit, 5 m. endroit *, répéter de * à *.

Faire la couture arrière du chausson, puis assembler la semelle avec les 5-6-6 m. montées de chaque côté du chausson.

Noeud :

Monter 19 m. Cendre aig. n° 3. Tricoter 6 rgs point mousse et rabattre toutes les m.

Plier en 2 dans le sens de la longueur et assembler les petits côtés, entourer plusieurs fois avec le fil au centre pour resserrer le milieu, puis le coudre sur le dessus du chausson.

Tricoter un 2ème chausson identique.