

M 6 0 7 2

Veste longue

Lang vest — Trui met ronde hals

Un savoir-faire depuis 1946

La fabrication de la laine à tricoter est un savoir-faire chez Bergère de France depuis 1946. Depuis tout ce temps, nous préparons les matières premières et les transformons dans nos ateliers. En choisissant la laine Bergère de France, vous achetez directement chez le fabricant.



Une filature

CERTIFIÉE OEKO-TEX DEPUIS 2023



*“ Vous avez la garantie
d'un produit sain pour
la famille et bébé !*

Depuis 2023, Bergère de France est certifié OEKO-TEX Classe 1. Cela indique que nos fils à tricoter sont fabriqués dans notre filature en l'absence de substances nocives dans des proportions pouvant présenter un risque pour la santé. Vous pouvez être assuré(e) de disposer d'un produit sain pour vous, votre famille et votre bébé.

Flasher-moi !



STANDARD
100

CQ 1317/1
IFTH

Édité par Bergère de France

bergeredefrance.fr

bergere-de-france.be

nl.bergere-de-france.nl

bergeredefrance.co.uk



M 6 0 7 2

Veste longue

Le niveau de difficulté

BBB Facile

Les tailles

S M L XL XXL

Le nombre de pelotes en, DUVETINE

11 11 13 14 15 Grège 29101

Le matériel

Les aiguilles n° 8 et n° 9.

Les 3 boutons acacia Ø 22 mm réf. 50352, les 6.

Les points employés

CÔTES 1/1, aig. n° 8 et 9.

JERSEY ENDROIT, aig. n° 9.

L'échantillon

Pour réussir votre modèle, il est important de tricoter l'échantillon (consulter nos astuces et conseils sur bergeredefrance.fr/conseils).

Un carré de 10 cm jersey endroit = 10 m. et 14 rgs.

La réalisation

DOS :

Monter **51-55-59-63-69** m. aig. n° 8. Tricoter **20 cm (30 rgs)** côtes 1/1.

Continuer jersey endroit aig. n° 9.

Emmanchures :

À **59-60-60-61-62** cm (**84-86-86-88-90** rgs) de hauteur totale, de chaque côté rabattre **3 m.**

Puis, continuer sur les **45-49-53-57-63** m. restantes.

Épaules et encolure :

À **78-80-82-84-86** cm (**110-114-116-120-124** rgs) de hauteur totale, **pour les épaules** rabattre de chaque côté tous les 2 rgs :

S : 3 x 5 m.,

M : 1 x 5 m., 2 x 6 m.,

L : 3 x 6 m.,

XL : 1 x 6 m., 2 x 7 m.,

XXL : 2 x 7 m., 1 x 8 m.,

en même temps que la 1ère diminution d'épaule, **pour l'encolure** rabattre les **11-11-13-13-15** m. centrales, continuer chaque côté séparément en rabattant côté encolure 1 x 2 m.

DEVANT GAUCHE :

Monter **28-30-32-34-37** m. aig. n° 8. Tricoter **20 cm (30 rgs)** côtes 1/1, **mais pour XXL** commencer par 1 m. envers et **pour toutes les tailles** terminer par 2 m. endroit.

Continuer aig. n° 9 en tricotant :

23-25-27-29-32 m. jersey endroit,

5 m. côtes 1/1 en terminant par 2 m. endroit.

Encolure et emmanchure :

À **49-50-50-51-52** cm (**70-72-72-74-76** rgs) de hauteur totale, **pour l'encolure** diminuer à gauche à 5 m. du bord :

S et M : 5 x 1 m. tous les 8 rgs,

L et XL : 3 x 1 m. tous les 6 rgs, 3 x 1 m. tous les 8 rgs,

XXL : 5 x 1 m. tous les 6 rgs, 2 x 1 m. tous les 8 rgs,

mais entre-temps, à **59-60-60-61-62** cm (**84-86-86-88-90** rgs) de hauteur totale, **pour l'emmanchure à droite** rabattre **3 m.**

Pour diminuer 1 m. à 5 m. du bord : tricoter le rg et lorsqu'il reste 7 m. sur l'aig. gauche, tricoter 1 surjet simple et terminer le rg.

Épaule et bordure d'encolure :

À **78-80-82-84-86** cm (**110-114-116-120-124** rgs) de hauteur totale, **pour l'épaule** rabattre à droite comme au dos, puis **pour la bordure d'encolure** continuer sur les **5 m.** restantes en montant **1** nouvelle m. côté encolure pour la couture (= **6 m.**).

À **9-9,5-10-10,5-11** cm de hauteur de bordure, laisser les m. en attente.

DEVANT DROIT :

Monter **28-30-32-34-37** m. aig. n° 8. Tricoter **20 cm (30 rgs)** côtes 1/1, **pour toutes les tailles** commencer par 2 m. endroit.

Continuer aig. n° 9 en tricotant :

5 m. côtes 1/1 en commençant par 2 m. endroit,

23-25-27-29-32 m. jersey endroit.

Encolure et emmanchure :

À **49-50-50-51-52** cm (**70-72-72-74-76** rgs) de hauteur totale, **pour l'encolure** diminuer à droite comme au devant gauche, **mais entre-temps**, à **59-60-60-61-62** cm (**84-86-86-88-90** rgs) de hauteur totale, **pour l'emmanchure à gauche** rabattre **3 m.**

Pour diminuer 1 m. à 5 m. du bord : tricoter 5 m., 2 m. ensemble endroit et terminer le rg.

Épaule et bordure d'encolure :

À **78-80-82-84-86** cm (**110-114-116-120-124** rg) de hauteur totale, **pour l'épaule** rabattre à gauche comme au dos, puis **pour la bordure d'encolure** continuer sur les **5 m.** restantes en montant **1** nouvelle m. côté encolure pour la couture (= **6 m.**).

À **9-9,5-10-10,5-11** cm de hauteur de bordure, laisser les m. en attente.

MANCHES :

Monter **23-23-25-25-27** m. aig. n° 8. Tricoter **20 cm (30 rgs)**

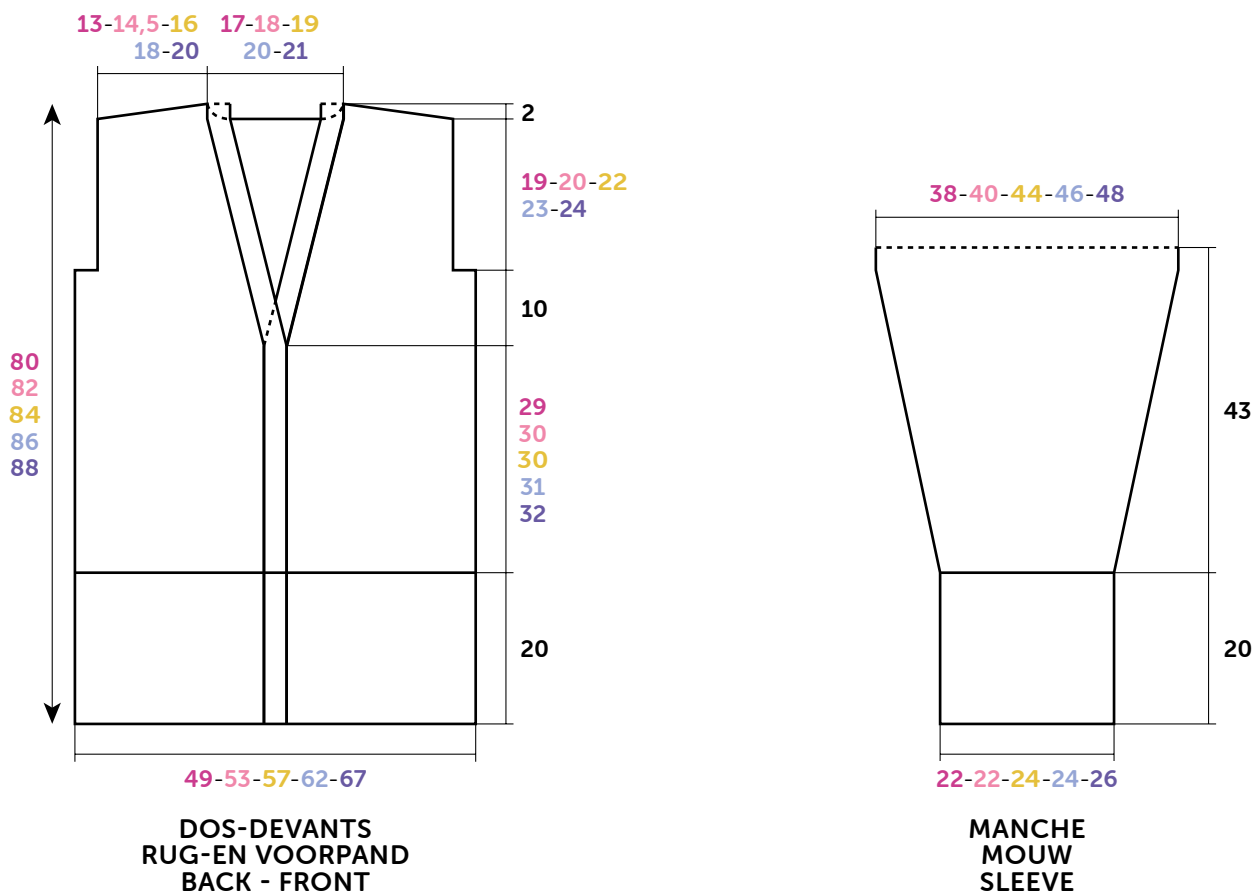

Croquis, mesures en cm / **Tekening**, maten in cm / **Diagram**, measured in cm

côtes 1/1, **mais** au dernier rg augmenter 1 m. (= 24-24-26-26-28 m.).

Continuer jersey endroit aig. n° 9 en augmentant de chaque côté à 2 m. du bord :

S : 8 x 1 m. tous les 6 rgs.

M : 6 x 1 m. tous les 6 rgs, 3 x 1 m. tous les 4 rgs.

L : 4 x 1 m. tous les 6 rgs, 6 x 1 m. tous les 4 rgs.

XL et XXL : 2 x 1 m. tous les 6 rgs, 9 x 1 m. tous les 4 rgs.

Puis, continuer sur les 40-42-46-48-50 m. obtenues.

Haut de la manches :

A 63 cm (90 rgs) de hauteur totale, laisser les m. en attente.

FINITIONS :

Assembler les épaules.

Assembler les bordures d'encolure en chaînette sur l'envers (consulter nos astuces et conseils sur bergeredefrance.fr/conseils), puis coudre la bordure ainsi obtenue au bord de l'encolure dos.

Poser à points arrière le haut des manches le long de la partie verticale des emmanchures.

Faire les coutures des manches en prévoyant un revers de 10 cm.

Faire les coutures des côtés de la veste.

Sur le devant droit, former 3 boutonnières sans couper les fils à 4 m. du bord (consulter nos astuces et conseils sur bergeredefrance.fr/conseils), la 1ère à 23 cm du bas, la 2ème au début de l'encolure, la 3ème entre les 2 premières.

Coudre les boutons.

 NEDERLANDS

Lang vest

Gebruikte steken

BOORDSTEEK 1/1, nld. nr. 8 en 9.

RECHTE TRICOTSTEEK, nld. nr. 9.

Proeflapje

Voor het slagen van je model is het belangrijk om het proeflapje te breien (zie tips en raad op bergeredefrance.nl/conseils).

Een vierkant van 10 cm in rechte tricotsteek = 10 st. en 14 nld.

Uitvoering van het vest

RUGPAND :

51-55-59-63-69 st. met nld. nr. 8 opzetten en 20 cm (30 nld.) boordsteek 1/1 breien.

Met nld. nr. 9 verder breien in rechte tricotsteek.

Armsgaten :

Op 59-60-60-61-62 cm (84-86-86-88-90 nld.) totale hoogte aan beide kanten 3 st. afkanten.

Dan verder breien over de overige 45-49-53-57-63 st.

Schouders en hals :

Op 78-80-82-84-86 cm (110-114-116-120-124 nld.) totale hoogte voor de schouders aan beide kanten elke 2e nld. afkanten voor :

S : 3 x 5 st.,

M : 1 x 5 st., 2 x 6 st.,

L : 3 x 6 st.,

XL : 1 x 6 st., 2 x 7 st.,

XXL : 2 x 7 st., 1 x 8 st.,

tegelijk met de 1e schoudermindering, **voor de hals** de middelste **11-11-13-13-15** st. afkanten, elke kant apart verder breien en hierbij aan de halskant 1 x 2 st. afkanten.

LINKERVOORPAND :

28-30-32-34-37 st. met nld. nr. 8 opzetten, **20 cm (30 nld.)** boordsteek 1/1 breien, **maar voor XXL** beginnen met 1 st. averecht en **voor alle maten** eindigen met 2 st. recht.

Met nld. nr. 9 als volgt verder breien :

23-25-27-29-32 st. rechte tricotsteek,

5 st. boordsteek 1/1 en eindigen met 2 st. recht.

Hals en armsgat :

Op **49-50-50-51-52** cm (**70-72-72-74-76** nld.) totale hoogte **voor de hals links** op 5 st. uit de kant minderen voor :

S en M : 5 x 1 st. elke 8e nld.,

L en XL : 3 x 1 st. elke 6e nld., 3 x 1 st. elke 8e nld.,

XXL : 5 x 1 st. elke 6e nld., 2 x 1 st. elke 8e nld.,

maar ondertussen, op **59-60-60-61-62** cm (**84-86-86-88-90** nld.) totale hoogte **voor het armsgat rechts 3** st. afkanten.

Voor het minderen van 1 st. op 5 st. uit de kant : de nld. breien en als er nog 7 st. op de linker nld. over zijn, dan 1 overhaling breien en de nld. uitbreien.

Schouder en halsbies :

Op **78-80-82-84-86** cm (**110-114-116-120-124** nld.) totale hoogte **voor de schouder** rechts afkanten als voor het rugpand, dan **voor de halsbies** verder breien over de overige **5** st. en hierbij aan de halskant voor de naad **1** nieuwe st. opzetten (= **6** st.).

Op **9-9,5-10-10,5-11** cm hoogte van de bies de st. laten wachten.

RECHTERVOORPAND :

28-30-32-34-37 st. met nld. nr. 8 opzetten, **20 cm (30 nld.)** boordsteek 1/1 breien, **voor alle maten** beginnen met 2 st. recht.

Met nld. nr. 9 als volgt verder breien :

5 st. boordsteek 1/1 en beginnen met 2 st. recht,

23-25-27-29-32 st. rechte tricotsteek.

Hals en armsgat :

Op **49-50-50-51-52** cm (**70-72-72-74-76** nld.) totale hoogte **voor de hals rechts** minderen als voor het linkervoorpand, **maar ondertussen**, op **59-60-60-61-62** cm (**84-86-86-88-90** nld.) totale hoogte **voor het armsgat links 3** st. afkanten.

Voor het minderen van 1 st. op 5 st. uit de kant : 5 st. breien, 2 st. samen recht en de nld. uitbreien.

Schouder en halsbies :

Op **78-80-82-84-86** cm (**110-114-116-120-124** nld.) totale hoogte **voor de schouder** links afkanten als voor het rugpand, dan **voor de halsbies** verder breien over de overige **5** st. en hierbij aan de halskant voor de naad **1** nieuwe st. opzetten (= **6** st.).

Op **9-9,5-10-10,5-11** cm hoogte van de bies de st. laten wachten.

MOUWEN :

23-23-25-25-27 st. met nld. nr. 8 opzetten en **20 cm (30 nld.)** boordsteek 1/1 breien, **maar** in de laatste nld. 1 st. meerderen (= **24-24-26-26-28** st.).

Met nld. nr. 9 verder breien in rechte tricotsteek en hierbij aan beide kanten op 2 st. uit de kant meerderen voor :

S : 8 x 1 st. elke 6e nld.

M : 6 x 1 st. elke 6e nld., 3 x 1 st. elke 4e nld.

L : 4 x 1 st. elke 6e nld., 6 x 1 st. elke 4e nld.

XL en XXL : 2 x 1 st. elke 6e nld., 9 x 1 st. elke 4e nld.

Dan verder breien over de verkregen **40-42-46-48-50** st.

Bovenkant mouwen :

Op **63** cm (**90** nld.) totale hoogte de st. laten wachten.

AFWERKING :

De schouders aan elkaar naaien.

De halsbiesen met de kettingsteek op de achterkant aan elkaar naaien (zie tips en raad op bergeredefrance.nl/conseils), dan de zo verkregen halsbies langs de hals van het rugpand naaien.

De bovenkant van de mouwen met de stiksteek langs het verikale deel van de armsgaten naaien.

De mouwnaden aan elkaar naaien en hierbij rekening houden met een omslag van **10** cm.

De zijnaden van het vest aan elkaar naaien.

In het rechtervoorpand op **4** st. uit de kant **3** knoopsgaten vormen zonder de draden door te knippen (zie tips en raad op bergeredefrance.nl/conseils), het 1e op **23** cm van de onderkant, het 2e aan het begin van de hals, het 3e tussen de eerste 2.

De knopen aannaaien.



Trui met ronde hals

Stitches used

1/1 RIB, using 8.0 mm & 9.0 mm needles.

STOCKING STITCH, using 9.0 mm needles.

Tension/Gauge

To achieve a good result it is essential to make a tension square (see our hints & tips at bergeredefrance.com/advices). A 10 cm (4 in) square of St St using 9.0 mm needles = 10 sts & 14 rows.

To make

BACK :

Using 8.0 mm needles CO **51-55-59-63-69** sts. Work **20** cm [**7¾** in] (**30** rows) 1/1 rib.

Change to 9.0 mm needles & cont in St St.

Armholes :

When work measures **59-60-60-61-62** cm [**23¼-23½-23½-24-24½** in] (**84-86-86-88-90** rows) total, cast off **3** sts at beg of next 2 rows.

Then cont on the rem **45-49-53-57-63** sts.

Shoulders & neck :

Cont until work measures **78-80-82-84-86** cm [**30¾-31½-32¼-33-33¾** in] (**110-114-116-120-124** rows) total.

Next row (RS): Cast off **5-5-6-6-7** sts, work **12-14-14-16-19** sts, cast off the central **11-11-13-13-15** sts **for the neck**, work to end.

Next row (WS): Cast off **5-5-6-6-7** sts, work to the central cast off sts & put rem sts onto a spare needle, work will now be completed in 2 sections.

***Next row (neck edge)**: Cast off **2** sts, work to end.

Cont to cast off at shoulder edge on every alt row as foll: **5-6-6-7-7** sts **2-2-2-2-1** times then **8** sts **0-0-0-0-1** time*.

With WS facing pick up sts left on spare needle & work from *to* above.

LEFT FRONT :

Using 8.0 mm needles CO **28-30-32-34-37** sts. Work **20** cm [**7¾** in] (**30** rows) 1/1 rib, **but for XXL** start with p1 **for all other sizes** end with k2.

Change to 9.0 mm needles & cont as foll :

23-25-27-29-32 sts St St,

5 sts 1/1 rib ending with k2.

Neck & armhole :

Cont until work measures **49-50-50-51-52** cm [**19¼-19¾-19¾-20-20½** in] (**70-72-72-74-76** rows) total.

For the neck: Next row (RS - dec): work until 7 sts rem, sl 1, k1, pss0, work 5 sts.

Rep this dec on every foll **8th-8th-6th-6th-6th** row **4-4-2-2-4** times, then on every foll 8th row **0-0-3-3-2** times.

but at the same time, when work measures **59-60-60-61-62** cm [**23¼-23½-23½-24-24½** in] (**84-86-86-88-90** rows) total, **for the armhole** cast off **3** sts at beg of next RS row.

Shoulder & neck border :

When work measures **78-80-82-84-86** cm [**30¾-31½-32¼-33-33¾** in] (**110-114-116-120-124** rows) total, **for the shoulder** cast off at the beg of every RS row as foll: **5-5-6-6-7** sts **3-1-3-1-2** times, then **0-6-0-7-8** sts **0-2-0-2-1** times, then **for the neck border** cont on the rem **5** sts casting on **1** new st at the edge nearest the garment for the sewing seam (= **6** sts).

When border measures **9-9.5-10-10.5-11** cm [**3½-3¾-4-4¼-4½** in] leave on a spare needle.

RIGHT FRONT :

Using 8.0 mm needles CO **28-30-32-34-37** sts. Work **20** cm [**7¾** in] (**30** rows) 1/1 rib, **for all sizes** start with k2.

Change to 9.0 mm needles & cont as foll :

5 sts 1/1 rib starting with k2,

23-25-27-29-32 sts St St.

Neck & armhole :

Cont until work measures **49-50-50-51-52** cm [**19¼-19¾-19¾-20-20½** in] (**70-72-72-74-76** rows) total.

For the neck: Next row (RS - dec): work 5 sts, k2tog, work to end.

Rep this dec on every foll **8th-8th-6th-6th-6th** row **4-4-2-2-4** times, then on every foll 8th row **0-0-3-3-2** times, **but at the same time**, when work measures **59-60-60-61-62** cm [**23¼-23½-23½-24-24½** in] (**84-86-86-88-90** rows) total, **for the armhole** cast off **3** sts at beg of next WS row.

Shoulder & neck :

When work measures **78-80-82-84-86** cm [**30¾-31½-32¼-33-33¾** in] (**110-114-116-120-124** rows) total, **for the shoulder** cast off at the beg of every WS row as for left front, then **for the neck border** cont on the rem **5** sts, casting on **1** new st for the seam (= **6** sts).

When border measures **9-9.5-10-10.5-11** cm [**3½-3¾-4-4¼-4½** in] leave on a spare needle.

SLEEVES :

Using 8.0 mm needles CO **23-23-25-25-27** sts. Work **20** cm [**7¾** in] (**30** rows) 1/1 rib, but on the final row inc 1 st. **24-24-26-26-28** sts.

Change to 9.0 mm needles & cont in St St for 6 rows.

Next row (RS - inc): k2, inc 1, work to last 2 sts, inc 1, k2.

Rep this inc on every foll 6th row **7-5-3-1-1** times, then on every foll 4th row **0-3-6-9-9** times.

Then cont on the **40-42-46-48-50** sts obtained.

Top of sleeves :

When work measures **63** cm [**24¾** in] (**90** rows) total, leave on a spare needle.

FINISHING :

Join shoulder seams.

Join the neck border with a chain st seam on the WS (see our hints & tips at bergeredefrance.com/advices), then sew the border around the back neck.

Using back stitch graft the top of the sleeves into the vertical section of the armholes (see Grafting a Border in our hints & tips at bergeredefrance.com/advices).

Sew the sleeve seams, sewing the bottom **10** cm (**4** in) on the RS to allow for turn up.

Sew the side seams.

On the right front, make **3** buttonholes without cutting thread **4** sts in from edge (see our hints & tips at bergeredefrance.com/advices), the 1st **23** cm [**9** in] from the bottom, the 2nd at beg of neck, the 3rd evenly between the 2.

Sew on buttons. Secure & weave in all ends.