

M 6 2 9 6

Gilet long

Lang vest —

Un savoir-faire depuis 1946

La fabrication de la laine à tricoter est un savoir-faire chez Bergère de France depuis 1946. Depuis tout ce temps, nous préparons les matières premières et les transformons dans nos ateliers. En choisissant la laine Bergère de France, vous achetez directement chez le fabricant.



Une filature

CERTIFIÉE OEKO-TEX DEPUIS 2023



*“ Vous avez la garantie
d'un produit sain pour
la famille et bébé !*

Depuis 2023, Bergère de France est certifié OEKO-TEX Classe 1. Cela indique que nos fils à tricoter sont fabriqués dans notre filature en l'absence de substances nocives dans des proportions pouvant présenter un risque pour la santé. Vous pouvez être assuré(e) de disposer d'un produit sain pour vous, votre famille et votre bébé.

Flasher-moi !



STANDARD
100



CQ 1317/1
IFTH

Édité par Bergère de France

bergeredefrance.fr

bergere-de-france.be

nl.bergere-de-france.nl

bergeredefrance.co.uk



M 6 2 9 6

Gilet long

Le niveau de difficulté

BBB BBB Facile

Les tailles

S M L XL XXL

Le nombre de lots en, CEVELUX

1 1 1 1 1 Peau 11173

Le matériel

Les aiguilles n° 4,5 et n° 5.

5 boutons en coco imprimée fleurs Ø 18 mm réf. 50560, les 5.

La légende

1 m. glissée : fil sur l'envers du travail, glisser 1 m. en la prenant comme pour la tricoter envers.

Les points employés

CÔTES 1/1, aig. n° 4,5.

JERSEY ENVERS, aig. n° 5.

2 m. BORDURE A, aig. n° 4,5 et 5.

1er rg (endroit du travail) : 1 m. glissée, 1 m. endroit.

2ème rg : 1 m. glissée, 1 m. envers.

Répéter ces 2 rgs.

2 m. BORDURE B, aig. n° 4,5 et 5.

1er rg (endroit du travail) : 1 m. endroit, 1 m. glissée.

2ème rg : 1 m. envers, 1 m. glissée.

Répéter ces 2 rgs.

L'échantillon

Pour réussir votre modèle, il est important de tricoter

l'échantillon (consulter nos astuces et conseils sur bergeredefrance.fr/apprendre-tricot-crochet).

Un carré de 10 cm jersey envers = 17 m. et 23 rgs.

La réalisation

DOS :

Monter **87-93-99-109-117** m. aig. n° 4,5. Tricoter **4 cm (8 rgs)** côtes 1/1.

Continuer jersey envers aig. n° 5.

A **14 cm (30 rgs)** de hauteur totale, diminuer de chaque côté à 2 m. du bord 3 x 1 m. tous les 34 rgs.

Pour diminuer 1 m. à 2 m. du bord : tricoter 2 m. envers, 2 m. ensemble envers, continuer le rg et lorsqu'il reste 4 m. sur l'aig. gauche, tricoter 2 m. ensemble envers, 2 m. envers.

Puis, continuer sur les **81-87-93-103-111** m. restantes.

Emmanchures :

A **57-58-58-59-60** cm (**130-134-134-136-138** rgs) de hauteur totale, rabattre de chaque côté tous les 2 rgs (les diminutions d'1 m. se font à 2 m. du bord) :

S et M : 1 x 3 m., 1 x 2 m., 3 x 1 m.

L : 1 x 3 m., 1 x 2 m., 4 x 1 m.

XL : 2 x 3 m., 1 x 2 m., 4 x 1 m.

XXL : 2 x 3 m., 2 x 2 m., 4 x 1 m.

Puis, continuer sur les **65-71-75-79-83** m. restantes.

Epaules et encolure :

A **76-78-80-82-84** cm (**174-180-184-188-194** rgs) de hauteur totale, **pour les épaules** rabattre de chaque côté tous les 2 rgs :

S : 3 x 6 m.,

M : 1 x 6 m., 2 x 7 m.,

L : 3 x 7 m.,

XL : 2 x 7 m., 1 x 8 m.,

XXL : 1 x 7 m., 2 x 8 m.,

en même temps que la 1ère diminution d'épaule, **pour l'encolure** rabattre les **23-25-27-29-31** m. centrales, puis continuer chaque côté séparément en rabattant côté encolure 1 x 3 m.

DEVANT GAUCHE :

Monter **49-52-55-60-64** m. aig. n° 4,5.

Tricoter :

47-50-53-58-62 m. côtes 1/1 en commençant par :

S et L : 1 m. envers,

M - XL et XXL : 1 m. endroit,

2 m. bordure A.

A **4 cm (8 rgs)** de haut, continuer aig. n° 5 en tricotant :

41-44-47-52-56 m. jersey envers,

6 m. côtes 1/1 en prolongement des précédentes,

2 m. bordure A.

A **14 cm (30 rgs)** de hauteur totale, diminuer à droite comme au dos.

Puis, continuer sur les **46-49-52-57-61** m. restantes.

Encolure et emmanchure :

A **47-48-48-49-50** cm (**106-110-110-112-114** rgs) de hauteur totale, **pour l'encolure** diminuer **à gauche** à 9 m. du bord :

S : 11 x 1 m. tous les 6 rgs,

M : 11 x 1 m. tous les 6 rgs, 1 x 1 m. tous les 4 rgs,

L : 11 x 1 m. tous les 6 rgs, 2 x 1 m. tous les 4 rgs,

XL : 10 x 1 m. tous les 6 rgs, 4 x 1 m. tous les 4 rgs,

XXL : 9 x 1 m. tous les 6 rgs, 6 x 1 m. tous les 4 rgs,

mais entre-temps, pour l'emmanchure à **57-58-58-59-60** cm (**130-134-134-136-138** rgs) de hauteur totale, rabattre **à droite** comme au dos.

Pour diminuer 1 m. à 9 m. du bord : tricoter le rg et lorsqu'il

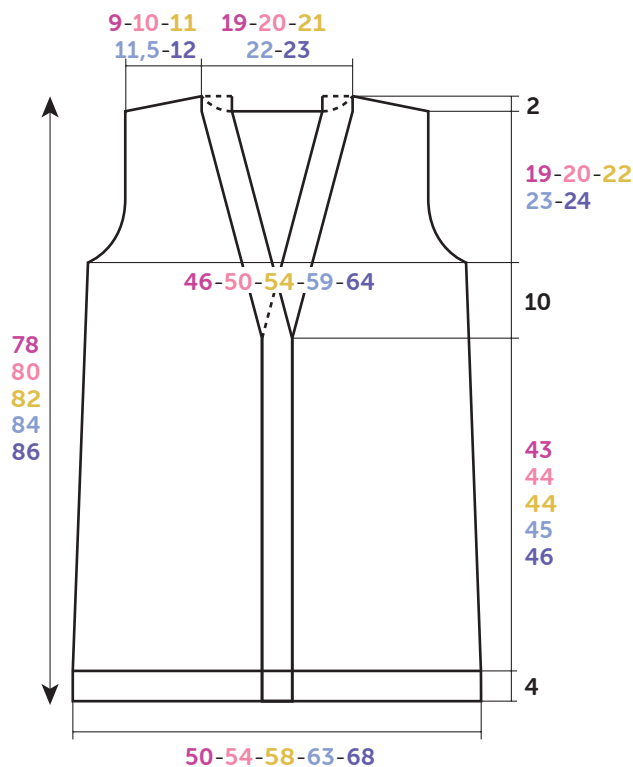

DOS-DEVANTS

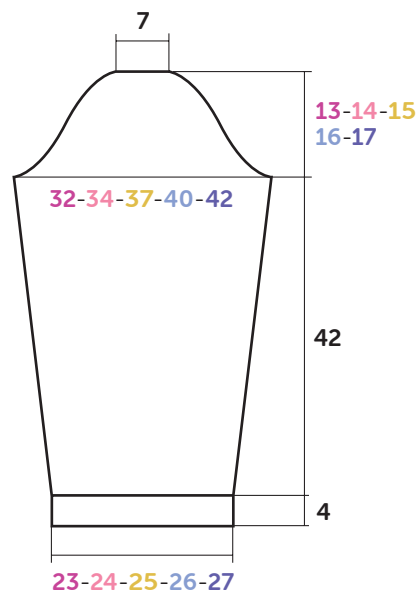

MANCHE

Croquis, mesures en cm

reste 11 m. sur l'aig. gauche, tricoter 2 m. ensemble envers et terminer le rg.

Epaule et demi-col :

A 76-78-80-82-84 cm (174-180-184-188-194 rgs) de hauteur totale, **pour l'épaule** rabattre à droite comme au dos, puis **pour le demi-col** continuer sur les 9 m. restantes pendant 9,5-10-10,5-11-11,5 cm en augmentant 1 m. au 1er rg côté encolure pour la couture (= 10 m.), puis laisser les m. en attente.

DEVANT DROIT :

Monter 49-52-55-60-64 m. aig. n° 4,5.

Tricoter :

2 m. bordure B,

47-50-53-58-62 m. côtes 1/1 en commençant par 1 m. envers.

A 4 cm (8 rgs) de haut, continuer aig. n° 5 en tricotant :

2 m. bordure B,

6 m. côtes 1/1 en prolongement des précédentes,

41-44-47-52-56 m. jersey envers.

A 14 cm (30 rgs) de hauteur totale, diminuer à gauche comme au dos.

Puis, continuer sur les 46-49-52-57-61 m. restantes.

Encolure et emmanchure :

A 47-48-48-49-50 cm (106-110-110-112-114 rgs) de hauteur totale, **pour l'encolure** diminuer à droite comme au devant gauche, **mais entre-temps, pour l'emmanchure** à 57-58-58-59-60 cm (130-134-134-136-138 rgs) de hauteur totale, rabattre à gauche comme au dos.

Pour diminuer 1 m. à 9 m. du bord : tricoter 9 m., 2 m. ensemble envers et terminer le rg.

Epaule et demi-col :

A 76-78-80-82-84 cm (174-180-184-188-194 rgs) de hauteur totale, **pour l'épaule** rabattre à gauche comme au dos, puis **pour le demi-col** continuer sur les 9 m. restantes

pendant 9,5-10-10,5-11-11,5 cm en augmentant 1 m. au 1er rg côté encolure pour la couture (= 10 m.), puis laisser les m. en attente.

MANCHES :

Monter 41-43-45-47-49 m. aig. n° 4,5. Tricoter 4 cm (8 rgs) côtes 1/1.

Continuer jersey envers aig. n° 5 en augmentant de chaque côté à 2 m. du bord :

S : 2 x 1 m. tous les 12 rgs, 6 x 1 m. tous les 10 rgs.

M : 7 x 1 m. tous les 10 rgs, 2 x 1 m. tous les 8 rgs.

L : 3 x 1 m. tous les 10 rgs, 7 x 1 m. tous les 8 rgs.

XL : 11 x 1 m. tous les 8 rgs.

XXL : 8 x 1 m. tous les 8 rgs, 4 x 1 m. tous les 6 rgs.

Puis, continuer sur les 57-61-65-69-73 m. obtenues.

Tête de manche :

A 46 cm (104 rgs) de hauteur totale, rabattre de chaque côté (les diminutions d'1 m. se font à 2 m. du bord) :

S : tous les 2 rgs 1 x 3 m., 3 x 2 m., 2 x 1 m. ; tous les 4 rgs 2 x 1 m. ; puis tous les 2 rgs 2 x 1 m., 2 x 2 m., 1 x 3 m. et les 13 m. restantes.

M : tous les 2 rgs 2 x 3 m., 2 x 2 m., 2 x 1 m. ; tous les 4 rgs 2 x 1 m. ; puis tous les 2 rgs 3 x 1 m., 2 x 2 m., 1 x 3 m. et les 13 m. restantes.

L : tous les 2 rgs 2 x 3 m., 2 x 2 m., 3 x 1 m. ; tous les 4 rgs 2 x 1 m. ; puis tous les 2 rgs 2 x 1 m., 3 x 2 m., 1 x 3 m. et les 13 m. restantes.

XL : tous les 2 rgs 2 x 3 m., 2 x 2 m., 3 x 1 m. ; tous les 4 rgs 2 x 1 m. ; puis tous les 2 rgs 3 x 1 m., 2 x 2 m., 2 x 3 m. et les 13 m. restantes.

XXL : tous les 2 rgs 2 x 3 m., 2 x 2 m., 4 x 1 m. ; tous les 4 rgs 2 x 1 m. ; puis tous les 2 rgs 4 x 1 m., 2 x 2 m., 2 x 3 m. et les 13 m. restantes.

FINITIONS :

Assembler les épaules.

Assembler les petits côtés des demi-cols en chaînette sur l'envers (consulter nos astuces et conseils sur bergeredefrance.fr/apprendre-tricot-crochet). Puis, coudre le col ainsi obtenu au bord de l'encolure dos.

Coudre la tête des manches au bord des emmanchures.

Faire les coutures des manches et des côtés du gilet.

Sur le devant droit, former **5** boutonnieres sans couper les fils à **6** m. du bord (consulter nos astuces et conseils sur bergeredefrance.fr/apprendre-tricot-crochet), la 1ère à **2** cm du bas, la 2ème au début de l'encolure, les autres régulièrement espacées.

Coudre les boutons.



M 6 2 9 6

Lang vest

Moeilijkheidsgraad

BBB BBBB Makkelijk

Maten

S M L XL XXL

Aantal pakketten CevaLUX

1 1 1 1 1 Peau 11173

Benodigheden

Breinaalden nr. 4,5 en nr. 5.

5 kokoshouten knopen, bloem Ø 18 mm art. 50560, per 5.

Toelichting

1 st. afhaken : draad **achter** het werk, 1 st. afhaken en hierbij insteken alsof je de st. averecht gaat breien.

Gebruikte steken

BOORDSTEEK 1/1, nld. nr. 4,5.

AVERECHTE TRICOTSTEEK, nld. nr. 5.

2 st. RAND A, nld. 4,5 en 5.

1e nld. (goede kant van het werk) : 1 st. afhaken, 1 st. recht.

2e nld. : 1 st. afhaken, 1 st. averecht.

Deze 2 nld. herhalen.

2 st. RAND B, nld. 4,5 en 5.

1e nld. (goede kant van het werk) : 1 st. recht, 1 st. afhaken.

2e nld. : 1 st. averecht, 1 st. afhaken.

Deze 2 nld. herhalen.

Proeflapje

Voor het slagen van je model is het belangrijk om het proeflapje te breien (zie tips en raad op bergeredefrance.nl/

conseils).

Een vierkant van 10 cm in averechte tricotsteek = 17 st. en 23 nld.

Uitvoering

RUGPAND :

87-93-99-109-117 st. met nld. nr. 4,5 opzetten en 4 cm (8 nld.) boordsteek 1/1 breien.

Met nld. nr. 5 verder breien in averechte tricotsteek.

Op **14 cm (30 nld.)** totale hoogte aan beide kanten op 2 st. uit de kant 3 x 1 st. elke 34e nld. minderen.

Voor het minderen van 1 st. op 2 st. uit de kant : 2 st. averecht, 2 st. samen averecht breien, de nld. verder breien en als er nog 4 st. op de linkernld. over zijn, dan 2 st. samen averecht en 2 st. averecht breien.

Dan verder breien over de overige **81-87-93-103-111** st.

Armsgaten :

Op **57-58-58-59-60** cm (**130-134-134-136-138** nld.) totale hoogte aan beide kanten elke 2e nld. afkanten (de minderingen van 1 st. worden op 2 st. uit de kant gemaakt) voor :

S en M : 1 x 3 st., 1 x 2 st., 3 x 1 st.

L : 1 x 3 st., 1 x 2 st., 4 x 1 st.

XL : 2 x 3 st., 1 x 2 st., 4 x 1 st.

XXL : 2 x 3 st., 2 x 2 st., 4 x 1 st.

Dan verder breien over de overige **65-71-75-79-83** st.

Schouders en hals :

Op **76-78-80-82-84** cm (**174-180-184-188-194** nld.) totale hoogte **voor de schouders** aan beide kanten elke 2e nld. afkanten voor :

S : 3 x 6 st.,

M : 1 x 6 st., 2 x 7 st.,

L : 3 x 7 st.,

XL : 2 x 7 st., 1 x 8 st.,

XXL : 1 x 7 st., 2 x 8 st.,

tegelijk met de 1e schoudermindering, **voor de hals** de middelste **23-25-27-29-31** st. afkanten, elke kant apart verder breien en hierbij aan de halskant 1 x 3 st. afkanten.

LINKERVOORPAND :

49-52-55-60-64 st. met nld. nr. 4,5 opzetten.

Als volgt breien :

47-50-53-58-62 st. boordsteek 1/1 en hierbij beginnen voor :

S en L : met 1 st. averecht,

M - XL en XXL : met 1 st. recht,

2 st. rand A.

Op **4 cm (8 nld.)** hoogte met nld. nr. 5 als volgt verder breien : **41-44-47-52-56** st. averechte tricotsteek,

6 st. boordsteek 1/1 in het verlengde van de boordsteek hiervoor,

2 st. rand A.

Op **14 cm (30 nld.)** totale hoogte rechts minderen als voor het rugpand.

Dan verder breien over de overige **46-49-52-57-61** st.

Hals en armsgat :

Op **47-48-48-49-50** cm (**106-110-110-112-114** nld.) totale hoogte **voor de hals links** op 9 st. uit de kant minderen voor :

S : 11 x 1 st. elke 6e nld.,

M : 11 x 1 st. elke 6e nld., 1 x 1 st. elke 4e nld.,

L : 11 x 1 st. elke 6e nld., 2 x 1 st. elke 4e nld.,

XL : 10 x 1 st. elke 6e nld., 4 x 1 st. elke 4e nld.,

XXL : 9 x 1 st. elke 6e nld., 6 x 1 st. elke 4e nld.,

maar ondertussen, voor het armsgat op **57-58-58-59-**

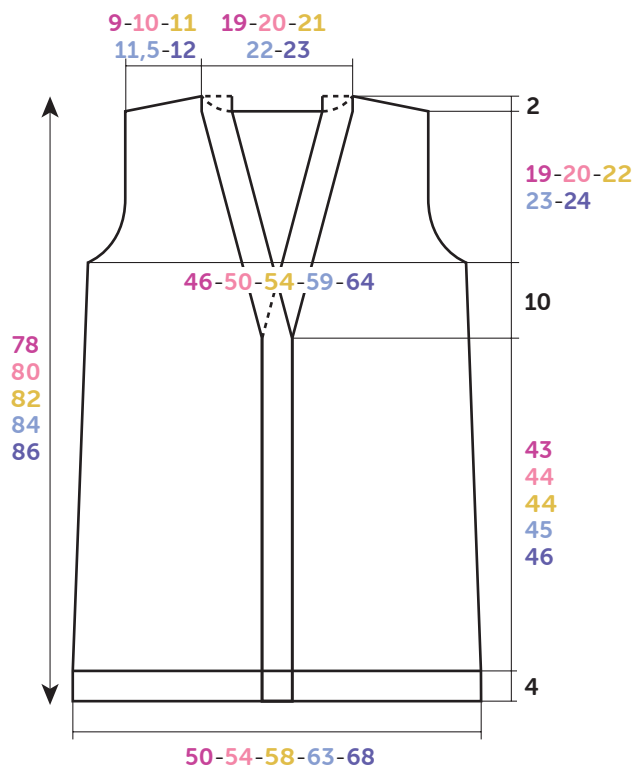

RUGPAND - VOORPANDEN

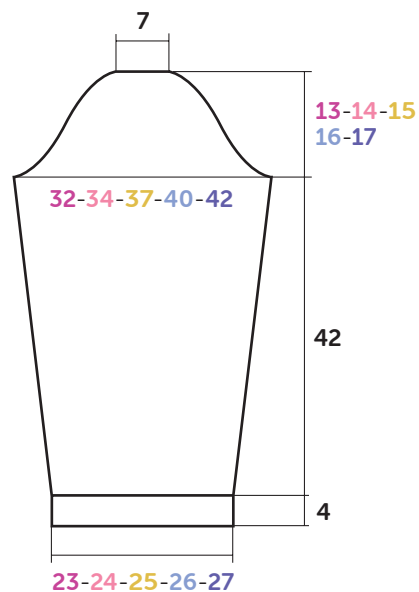

MOUW

Tekening, maten in cm

60 cm (130-134-134-136-138 nld.) totale hoogte **rechts** afkanten als voor het rugpand.

Voor het minderen van 1 st. op 9 st. uit de kant : de nld. breien en als er nog 11 st. op de linkernld. over zijn, dan 2 st. samen averecht breien en de nld. uitbreien.

Schouder en halve halsbies :

Op 76-78-80-82-84 cm (174-180-184-188-194 nld.) totale hoogte **voor de schouder rechts** afkanten als voor het rugpand, dan **voor de halve halsbies** verder breien over de overige 9 st. gedurende 9,5-10-10,5-11-11,5 cm en hierbij in de 1e nld. voor de naad aan de halskant 1 st. meerderen (= 10 st.), dan de st. laten wachten.

RECHTERVOORPAND :

49-52-55-60-64 st. met nld. nr. 4,5 opzetten.

Als volgt breien :

2 st. rand B,

47-50-53-58-62 st. boordsteek 1/1 en hierbij beginnen met 1 st. averecht.

Op 4 cm (8 nld.) hoogte als volgt met nld. nr. 5 verder breien :

2 st. rand B,

6 st. boordsteek 1/1 in het verlengde van de boordsteek hiervoor,

41-44-47-52-56 st. averecte tricotsteek.

Op 14 cm (30 nld.) totale hoogte links minderen als voor het rugpand.

Dan verder breien over de overige 46-49-52-57-61 st.

Hals en armsgat :

Op 47-48-48-49-50 cm (106-110-110-112-114 nld.) totale hoogte **voor de hals rechts** minderen als voor het linkervoorpand, **maar ondertussen, voor het armsgat** op 57-58-58-59-60 cm (130-134-134-136-138 nld.) totale hoogte **links** afkanten als voor het rugpand.

Voor het minderen van 1 st. op 9 st. uit de kant : 9 st. breien, 2 st. samen averecht en de nld. uitbreien.

Schouder en halve halsbies :

Op 76-78-80-82-84 cm (174-180-184-188-194 nld.) totale hoogte **voor de schouder links** afkanten als voor het rugpand, dan **voor de halve halsbies** verder breien over de overige 9 st. gedurende 9,5-10-10,5-11-11,5 cm en hierbij in de 1e nld. voor de naad aan de halskant 1 st. meerderen (= 10 st.), dan de st. laten wachten.

MOUWEN :

41-43-45-47-49 st. met nld. nr. 4,5 opzetten en 4 cm (8 nld.) boordsteek 1/1 breien.

Verder breien met nld. nr. 5 in averechte tricotsteek en hierbij aan beide kanten op 2 st. uit de kant meerderen voor :

S : 2 x 1 st. elke 12e nld., 6 x 1 st. elke 10e nld.

M : 7 x 1 st. elke 10e nld., 2 x 1 st. elke 8e nld.

L : 3 x 1 st. elke 10e nld., 7 x 1 st. elke 8e nld.

XL : 11 x 1 st. elke 8e nld.

XXL : 8 x 1 st. elke 8e nld., 4 x 1 st. elke 6e nld.

Dan verder breien over de verkregen 57-61-65-69-73 st.

Mouwkop :

Op 46 cm (104 nld.) totale hoogte aan beide kanten afkanten (de minderingen van 1 st. worden op 2 st. uit de kant gemaakt) voor :

S : elke 2e nld. 1 x 3 st., 3 x 2 st., 2 x 1 st. ; elke 4e nld. 2 x 1 st. ; dan elke 2e nld. 2 x 1 st., 2 x 2 st., 1 x 3 st. en de overige 13 st.

M : elke 2e nld. 2 x 3 st., 2 x 2 st., 2 x 1 st. ; elke 4e nld. 2 x 1 st. ; dan elke 2e nld. 3 x 1 st., 2 x 2 st., 1 x 3 st. en de overige 13 st.

L : elke 2e nld. 2 x 3 st., 2 x 2 st., 3 x 1 st. ; elke 4e nld. 2 x 1 st. ; dan elke 2e nld. 2 x 1 st., 3 x 2 st., 1 x 3 st. en de overige 13 st.

XL : elke 2e nld. 2 x 3 st., 2 x 2 st., 3 x 1 st. ; elke 4e nld. 2 x 1 st. ; dan elke 2e nld. 3 x 1 st., 2 x 2 st., 2 x 3 st. en de overige 13 st.

XXL : elke 2e nld. 2 x 3 st., 2 x 2 st., 4 x 1 st. ; elke 4e nld. 2 x 1 st. ; dan elke 2e nld. 4 x 1 st., 2 x 2 st., 2 x 3 st. en de overige 13 st.

AFWERKING :

De schouders aan elkaar naaien.

De zijkanten van de halve halsbiezen met de kettingsteek op de achterkant aan elkaar naaien (zie tips en raad op bergeredefrance.nl/conseils). Dan de zo verkregen halsbies langs de hals van het rugpand naaien.

De mouwkoppen langs de armsgaten naaien.

De mouw- en zijnaden van het vest aan elkaar naaien.

In het rechtervoorpand, op **6** st. uit de kant, **5** knoopsgaten vormen zonder de draden door te knippen (zie tips en raad op bergeredefrance.nl/conseils), het 1e op **2** cm van de onderkant, het 2e aan het begin van de hals, de andere regelmatig verdeeld.

De knopen aannaaien.