

Brassière coton col tissu

Cotton vest with fabric collar — Katoenen truitje met stoffen kraagje

BERGÈRE DE FRANCE

Une laine de qualité fabriquée en France

ENSEMBLE, FAVORISONS LA FABRICATION FRANÇAISE

Bergère de France est une filature familiale, installée à Bar-le-Duc, au cœur de la Lorraine depuis 1946. De la création des fils à l'expédition des pelotes, de la recherche de style à la réalisation des livres et magazines, toutes ces étapes sont réalisées en France dans nos ateliers. En choisissant la laine Bergère de France, vous favorisez une production locale et encouragez le savoir-faire français.



Une fabrication et une qualité maîtrisée

En tant que fabricant, nous apportons un grand soin à la qualité de nos fils. Nous maîtrisons et contrôlons ainsi directement toutes les étapes de la production.

Nous assurons dans notre usine les grandes étapes de fabrication du fil à tricoter : la teinture, la préparation, la filature, l'assemblage, le retordage, la finition et la mise en pelote des fils.

Une filature éthique

Nous avons à cœur de sélectionner des matières premières respectueuses de l'environnement et du bien-être animal. Nos laines proviennent d'élevages d'Uruguay et de Nouvelle-Zélande reconnus pour la qualité de leurs fibres. Nous utilisons du coton d'Égypte issu d'une agriculture biologique. Les matières synthétiques proviennent d'une entreprise Européenne que nous avons sélectionné pour son niveau de qualité.

- La Laine Française -

FABRICANT FRANÇAIS DE LAINE
DEPUIS 1946

Brassière coton col tissu

Cotton vest with fabric collar — Katoenen truitje met stoffen kraagje



MOIS - MTHS - MAANDEN

1	3	6
---	---	---

COTON À TRICOTER

PELOTES - BALLS - BOLLEN

Froment	22415	3	3	4
---------	-------	---	---	---

31105

Coupon de tissu motifs cœurs rose
Pink heart fabric
Coupon stof motif roze hartjes

☺ 50405

4 pressions Ø 10 mm
4 press studs Ø 10 mm
4 drukkertjes Ø 10 mm

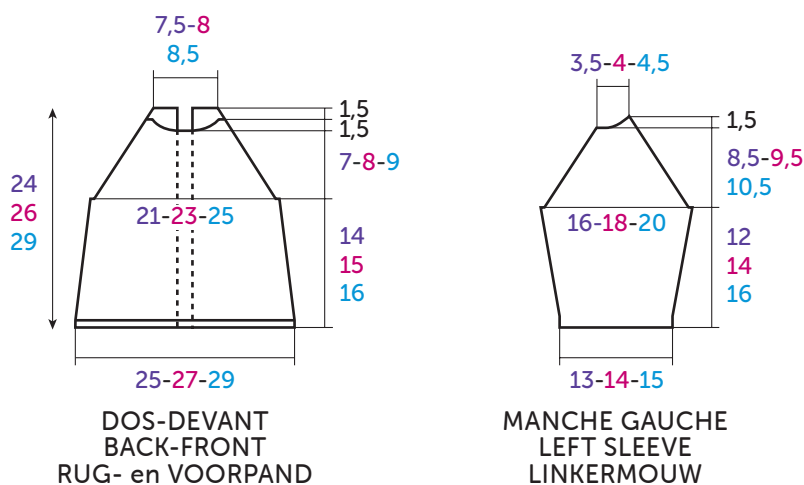

MESURES EN / MEASUREMENTS IN / AFMETINGEN IN : CM



AIGUILLES
n° 3,5

ACCESSOIRES

Coupon de tissu motifs cœurs rose
réf. 31105 (vendu en 100 x 150 cm)
4 pressions Ø 10 mm réf. 50405
(lot de 20)

• Points employés

Le modèle est entièrement réalisé en tricotant 2 fils ensemble.

POINT MOUSSE, aig. n° 3,5.

JERSEY ENDROIT, aig. n° 3,5.

• Echantillons

Pour réussir votre modèle, il est important de tricoter les échantillons (consulter nos astuces et conseils sur bergeredefrance.fr/conseils).

Un carré de 10 cm jersey endroit = 24 m. et 30 rgs.

Un carré de 10 cm point mousse = 22 m. et 44 rgs.

• Réalisation

DOS DROIT :

Monter 27-29-31 m. fil employé double. Tricoter 2 rgs point mousse.

Continuer jersey endroit en répartissant 2-3-3 augmentations au 1er rg (= 29-32-34 m.).

A 3 cm (10 rgs) de hauteur totale, à droite diminuer à 2 m. du bord :

1 mois : 5 x 1 m. tous les 6 rgs.

3 mois : 3 x 1 m. tous les 8 rgs, 2 x 1 m. tous les 6 rgs.

6 mois : 5 x 1 m. tous les 8 rgs.

Pour diminuer 1 m. à 2 m. du bord : Tricoter 2 m. endroit, 2 m. ensemble endroit, puis continuer le rg.

Puis, continuer sur les 24-27-29 m. restantes.

Raglan :

A 14-15-16 cm (42-46-50 rgs) de hauteur totale, à droite rabattre 2 m., puis diminuer à 2 m. du bord tous les 2 rgs :

1 mois : 14 x 1 m.

3 mois : 16 x 1 m.

6 mois : 18 x 1 m.

Après la dernière diminution, tricoter 1 rg sur les 8-9-9 m. restantes et les rabattre

pour l'encolure.

DOS GAUCHE :

Monter 27-29-31 m. fil employé double. Tricoter 2 rgs point mousse.

Continuer jersey endroit en répartissant 2-3-3 augmentations au 1er rg (= 29-32-34 m.).

A 3 cm (10 rgs) de hauteur totale, à gauche diminuer comme au dos droit.

Pour diminuer 1 m. à 2 m. du bord : Tricoter le rg et lorsqu'il reste 4 m. sur l'aig. gauche, tricoter 1 surjet simple, 2 m. endroit.

Puis, continuer sur les 24-27-29 m. restantes.

Raglan :

A 14-15-16 cm (42-46-50 rgs) de hauteur totale, à gauche rabattre, puis diminuer comme au dos droit.

Après la dernière diminution, tricoter 1 rg sur les 8-9-9 m. restantes et les rabattre

pour l'encolure.

DEVANT :

Monter 57-61-66 m. fil employé double. Tricoter 2 rgs point mousse.

Continuer jersey endroit en répartissant 5-6-6 augmentation au 1er rg (= 62-67-72 m.).

A **3 cm (10 rgs)** de hauteur totale, de chaque côté diminuer comme au dos. Puis, continuer sur les **52-57-62 m.** restantes.

Raglan et encolure :

A **14-15-16 cm (42-46-50 rgs)** de hauteur totale, **pour le raglan** de chaque côté rabattre **2 m.**, puis diminuer à **2 m.** du bord tous les 2 rgs :

1 mois : 11 x 1 m.,

3 mois : 13 x 1 m.,

6 mois : 15 x 1 m.,

mais entre-temps, pour l'encolure à **21-23-26 cm (62-70-78 rgs)** de hauteur totale, rabattre les **14-15-16 m.** centrales, continuer chaque côté séparément en rabattant côté encolure tous les 2 rgs **1 x 2 m.** et les 4 m. restantes.

MANCHE GAUCHE :

Monter **31-34-35 m.** fil employé double. Tricoter point mousse.

A **3 cm (14 rgs)** de haut, augmenter de chaque côté à **2 m.** du bord :

1 mois : 3 x 1 m. tous les 14 rgs.

3 mois : 4 x 1 m. tous les 12 rgs.

6 mois : 3 x 1 m. tous les 12 rgs, 2 x 1 m. tous les 10 rgs.

Puis, continuer sur les **37-42-45 m.** obtenues.

Raglan :

A **12-14-16 cm (54-62-70 rgs)** de hauteur totale, de chaque côté rabattre **2 m.**, puis diminuer à **2 m.** du bord :

à droite :

1 mois : tous les 4 rgs 6 x 1 m., * tous les 2 rgs 1 x 1 m., tous les 4 rgs 1 x 1 m. *, tricoter 3 fois de * à *, puis tous les 2 rgs 1 x 1 m.

3 mois : tous les 4 rgs 4 x 1 m., * tous les 2 rgs 1 x 1 m., tous les 4 rgs 1 x 1 m. *, tricoter 5 fois de * à *, puis tous les 2 rgs 1 x 1 m.

6 mois : tous les 4 rgs 5 x 1 m., * tous les 2 rgs 1 x 1 m., tous les 4 rgs 1 x 1 m. *, tricoter 5 fois de * à *, puis tous les 2 rgs 1 x 1 m.

en même temps, à gauche :

1 mois : tous les 4 rgs 6 x 1 m., * tous les 2 rgs 1 x 1 m., tous les 4 rgs 1 x 1 m. *, tricoter 2 fois de * à *, puis rabattre tous les 2 rgs 1 x 3 m., 3 x 1 m. et les 4 m. restantes.

3 mois : tous les 4 rgs 4 x 1 m., * tous les 2 rgs 1 x 1 m., tous les 4 rgs 1 x 1 m. *, tricoter 4 fois de * à *, puis rabattre tous les 2 rgs 1 x 4 m., 3 x 1 m. et les 4 m. restantes.

6 mois : tous les 4 rgs 5 x 1 m., * tous les 2 rgs 1 x 1 m., tous les 4 rgs 1 x 1 m. *, tricoter 4 fois de * à *, puis rabattre tous les 2 rgs 1 x 5 m., 3 x 1 m. et les 4 m. restantes.

MANCHE DROITE :

Comme la manche gauche en tricotant le raglan en sens inverse.

BORDURES DES DOS (2) :

Monter **56-60-67 m.** fil employé double. Tricoter **6 rgs** point mousse et laisser les m. en attente.

FINITIONS :

Assembler les raglans.

Poser à points arrière une bordure le long de chaque dos.

Bordure d'encolure :

Au bord de l'encolure d'un bord de bordure à l'autre, relever **64-68-72 m.** fil employé double. Tricoter **2 rgs** point mousse, puis rabattre toutes les m. en les

tricotant endroit sur l'envers du travail. Faire les coutures des manches et des côtés de la brassière.

Col :

Reproduire, puis découper le contour du col selon la taille à réaliser afin d'obtenir le patron du col.

Reproduire **4** fois le patron ainsi obtenu sur l'envers du tissu en prévoyant **1 cm** pour les coutures. Puis, découper.

Pour chaque demi-col :

Placer **2** parties de col endroit contre endroit, puis faire une couture à **1 cm** du bord en laissant libre le côté encolure (= trait **noir** sur le schéma).

Aplatir les coutures, puis côté encolure plier **1 cm** et marquer le pli au fer à repasser.

Retourner les demi-cols sur l'endroit, les repasser.

De chaque côté de l'encolure, placer **1** demi-col en y intercalant le rg de m. rabattues en commençant milieu devant et en terminant milieu bordure dos. Coudre **1** côté de chaque demi-col sur l'endroit du travail, puis l'autre côté sur l'envers du travail.

Plier les demi-cols sur l'endroit.

Coudre **4** pressions régulièrement réparties le long des bordures dos.

CONTOUR COL
COLLAR OUTLINE
OMTREK KRAAGJE

Taille 1 mois / Size 1 mth / Maat 1 mnd.

Taille 3 mois / Size 3 mths / Maat 3 mnd.

Taille 6 mois / Size 6 mths / Maat 6 mnd.

NEEDLES
3.5 mm
ACCESSORIES
Pink heart fabric ref. 31105 (sold in 100 x 150 cm)
4 press studs Ø 10 mm ref. 50405 (pk of 20)

• Stitches used

This pattern is made using 2 strands of yarn together throughout.

GARTER STITCH (G ST), using 3.5 mm needles.

STOCKING STITCH (ST ST), using 3.5 mm needles.

• Tension/Gauge

To achieve a good result it is essential to make a tension square (see our hints & tips at bergeredefrance.com/advices).

A 10 cm (4 in) square of St St = 24 sts & 30 rows.

A 10 cm (4 in) square of G St = 22 sts & 44 rows.

• To make

BACK RIGHT :

Using 2 strands of yarn CO **27-29-31** sts & cont in G St for **2** rows.

Cont in St St inc **2-3-3** sts on the 1st row (= **29-32-34** sts).

Cont until work measures **3 cm [1¼ in]** (**10** rows) total.

Next row (RS - dec): k2, k2tog, work to end.

Rep this dec on every foll **6th-8th-8th** row **4-2-4** more times, then on every foll 6th row **0-2-0** times.

Then cont on the rem **24-27-29** sts.

Raglan :

When work measures **14-15-16 cm [5½-6-6¼ in]** (**42-46-50** rows) total cast off **2** sts at beg of next RS row.

Next row (RS - dec): k2, k2tog, work to end.

Rep this dec on every foll RS row **13-15-17** more times.

After the final dec work 1 row on the rem **8-9-9** sts then cast off **for the neck**.

BACK LEFT :

Using 2 strands of yarn CO **27-29-31** sts & cont in G St for **2** rows.

Cont in St St inc **2-3-3** sts on the 1st row (= **29-32-34** sts).

Cont until work measures **3 cm [1¼ in]** (**10** rows) total.

Next row (RS - dec): work until **4** sts rem, sl 1, k1, pssso, k2..

Rep this dec on every foll **6th-8th-8th** row **4-2-4** more times, then on every foll 6th row **0-2-0** times.

Then cont on the rem **24-27-29** sts.

Raglan :

When work measures **14-15-16 cm [5½-**

6-6¼ in] (**42-46-50** rows) total cast off **2** sts at beg of next WS row.

Next row (RS - dec): work until **4** sts rem, sl 1, k1, pssso, k2.

Rep this dec on every foll RS row **13-15-17** more times.

After the final dec work 1 row on the rem **8-9-9** sts then cast off **for the neck**.

FRONT :

Using 2 strands of yarn CO **57-61-66** sts & cont in G St for **2** rows.

Cont in St St inc **5-6-6** sts on the 1st row (= **62-67-72** sts).

Cont until work measures **3 cm [1¼ in]** (**10** rows) total.

Next row (RS - dec): k2, k2tog, work until **4** sts rem, sl 1, k1, pssso, k2.

Rep this dec on every foll **6th-8th-8th** row **4-2-4** more times, then on every foll 6th row **0-2-0** times.

Then cont on the rem **52-57-62** sts.

Raglan & neck :

When work measures **14-15-16 cm [5½-6-6¼ in]** (**42-46-50** rows) total, **for the raglan** cast off **2** sts at beg of next 2 rows.

Next row (RS - dec): k2, k2tog, work until **4** sts rem, sl 1, k1, pssso, k2.

Rep this dec on every foll RS row **10-12-14** more times.

but at the same time, for the neck when work measures **21-23-26 cm [8¼-9-10¼ in]** (**62-70-78** rows) total, cast off the central **14-15-16** sts & cont each side separately cast off **2** sts at the neck edge once & the rem **4** sts on next row.

LEFT SLEEVE :

Using 2 strands of yarn CO **31-34-35** sts & cont in G St until work measures **3 cm [1¼ in]** (**10** rows) total.

Next row (RS - inc): k2, inc 1, work to last **2** sts, inc 1, k2.

Rep this inc on every foll **14th-12th-12th** row **2-3-2** times, then on every foll 10th row **0-0-2** times.

Then cont on the **37-42-45** sts obtained.

Raglan :

When work measures **12-14-16 cm [4¾-5½-6¼ in]** (**54-62-70** rows) total cast off **2** sts at beg of next **2** rows.

Then dec **2** sts in from edge as foll:

on the right :

1 mth : 1 st at beg of 4th row **6** times, * 1 st at beg of foll RS row, 1 st at beg of foll 4th row *, work from *to* **3** times total, then 1 st at beg of foll RS row.

3 mths : 1 st at beg of 4th row **4** times, * 1 st at beg of foll RS row, 1 st at beg of foll 4th row *, work from *to* **5** times total, then 1 st at beg of foll RS row.

6 mths : 1 st at beg of 4th row **5** times, * 1 st at beg of foll RS row, 1 st at beg of foll 4th row *, work from *to* **5** times total, then 1 st at beg of foll RS row

at the same time, on the left :

1 mth : 1 st at end of 4th row **6** times, * 1 st at end of foll RS row, 1 st at end of foll 4th row *, work from *to* **2** times total, then cast off at the beg of WS rows as foll: **3** sts once, 1 st **3** times & the rem **4** sts.

3 mths : 1 st at end of 4th row **4** times, * 1 st at end of foll RS row, 1 st at end of foll 4th row *, work from *to* **4** times total, then cast off at the beg of WS rows as foll: **4** sts once, 1 st **3** times & the rem **4** sts.

6 mths : 1 st at end of 4th row **5** times, * 1 st at end of foll RS row, 1 st at end of foll 4th row *, work from *to* **4** times total, then cast off at the beg of WS rows as foll: **5** sts once, 1 st **3** times & the rem **4** sts.

RIGHT SLEEVE :

Work as for left sleeve reversing raglan shaping.

BACK BORDERS (2) :

Using 2 strands of yarn CO **56-60-67** sts & cont in G St for **6** rows, then leave on a spare needle.

FINISHING :

Join raglan seams.

Using back stitch graft a border along each back (see Grafting a Border in our hints & tips at bergeredefrance.com/advices)

Neck border :

Around the neck edge from one border to the other pick up & knit **64-68-72** sts using 2 strands of yarn. Work **2** rows in G St then cast off all sts knitwise on the WS of work.

Sew the sleeve & side seams.

Collar :

Copy then cut out the outline of the collar for the size being made.

Use this outline to mark out 4 pieces on the WS of the fabric allowing **1 cm (½ in)** for the seams.

Then cut:

For each half collar :

Place **2** sections of collar RS to RS, then sew around end **1 cm (½ in)** in from the edge leaving the neck edge open (= **black** line on diagram).

Flatten the seams then fold **1 cm (½ in)** on the neck edge and press with iron.

Turn the collars right side out then iron.

On each side of the neck, place **1** half collar over the cast off row of sts, starting at the front centre and ending at the back border.

Sew **1** edge of each half collar to the RS of work & the other edge to the WS.

Fold the half collars to the RS.

Sew **4** press studs at regular intervals along the back borders.

Secure & weave in all ends.

BREINAALDEN

nr. 3,5

BENODIGDHEDEN

Coupon stof motief roze hartjes art. 31105 (per 100 x 150 cm)

4 drukkertjes Ø 10 mm art. 50405 (pakje van 20)

• Gebruikte steken

Het model wordt geheel met 2 draden samen gebreid.

RIBBELSTEEK, nld. nr. 3,5.

RECHTE TRICOTSTEEK, nld. nr. 3,5.

• Proeflapjes

Voor het slagen van je model is het belangrijk om de proeflapjes te breien (zie tips en raad op bergeredefrance.nl/conseils).

Een vierkant van 10 cm in rechte tricotsteek = 24 st. en 30 nld.

Een vierkant van 10 cm in ribbelsteek = 22 st. en 44 nld.

• Uitvoering

RECHTERRUGPAND :

Met een dubbele draad **27-29-31** st. opzetten en **2** nld. ribbelsteek breien.

Verder breien in rechte tricotsteek en hierbij over de 1e nld. **2-3-3** meerderingen verdelen (= **29-32-34** st.).

Op **3** cm (**10** nld.) totale hoogte rechts op **2** st. uit de kant minderen voor :

1 mnd. : 5 x 1 st. elke 6e nld.

3 mnd. : 3 x 1 st. elke 8e nld., 2 x 1 st. elke 6e nld.

6 mnd. : 5 x 1 st. elke 8e nld.

Voor het minderen van 1 st. op 2 st. uit de kant : 2 st. recht, 2 st. samen recht breien, dan de nld. verder breien.

Dan verder breien over de overige **24-27-29** st.

Raglan :

Op **14-15-16** cm (**42-46-50** nld.) totale hoogte rechts **2** st. afkanten, dan op **2** st. uit de kant elke 2e nld. minderen voor :

1 mnd. : 14 x 1 st.

3 mnd. : 16 x 1 st.

6 mnd. : 18 x 1 st.

Na de laatste mindering **1** nld. breien over de overige **8-9-9** st. en ze dan afkanten **voor de hals**.

LINKERRUGPAND :

Met een dubbele draad **27-29-31** st. opzetten en **2** nld. ribbelsteek breien.

Verder breien in rechte tricotsteek en hierbij over de 1e nld. **2-3-3** meerderingen verdelen (= **29-32-34** st.).

Op **3** cm (**10** nld.) totale hoogte links minderen als voor het rechterrugpand.

Voor het minderen van 1 st. op 2 st. uit de kant : de nld. breien en als er nog **4** st. op de linkernld. over zijn, dan **1** overhaling en **2** st. recht breien.

Dan verder breien over de overige **24-27-29** st.

Raglan :

Op **14-15-16** cm (**42-46-50** nld.) totale hoogte links afkanten, dan minderen als voor het rechterrugpand.

Na de laatste mindering **1** nld. breien over de overige **8-9-9** st. en ze dan afkanten **voor de hals**.

VOORPAND :

Met een dubbele draad **57-61-66** st. opzetten en **2** nld. ribbelsteek breien.

Verder breien in rechte tricotsteek en hierbij over de 1e nld. **5-6-6** meerderingen verdelen (= **62-67-72** st.).

Op **3** cm (**10** nld.) totale hoogte aan beide kanten minderen als voor het rugpand.

Dan verder breien over de overige **52-57-62** st.

Raglan en hals :

Op **14-15-16** cm (**42-46-50** nld.) totale hoogte **voor de raglan** aan beide kanten **2** st. afkanten, dan op **2** st. uit de kant elke 2e nld. minderen voor :

1 mnd. : 11 x 1 st.,

3 mnd. : 13 x 1 st.,

6 mnd. : 15 x 1 st.,

maar ondertussen voor de hals op **21-23-26** cm (**62-70-78** nld.) totale hoogte de middelste **14-15-16** st. afkanten, elke kant apart verder breien en aan de halskant elke 2e nld. **1** x **2** st. en de overige **4** st. afkanten.

LINKERMOUW :

Met een dubbele draad **31-34-35** st. opzetten en ribbelsteek breien.

Op **3** cm (**14** nld.) hoogte aan beide kanten op **2** st. uit de kant meerderen voor :

1 mnd. : 3 x 1 st. elke 14e nld.

3 mnd. : 4 x 1 st. elke 12e nld.

6 mnd. : 3 x 1 st. elke 12e nld., 2 x 1 st. elke 10e nld.

Dan verder breien over de verkregen **37-42-45** st.

Raglan :

Op **12-14-16** cm (**54-62-70** nld.) totale hoogte aan beide kanten **2** st. afkanten, dan op **2** st. uit de kant minderen voor :

rechts :

1 mnd. : elke 4e nld. **6** x **1** st., * elke 2e nld. **1** x **1** st., elke 4e nld. **1** x **1** st. *, **3** keer van * tot * breien, dan elke 2e nld. **1** x **1** st.

3 mnd. : elke 4e nld. **4** x **1** st., * elke 2e nld. **1** x **1** st., elke 4e nld. **1** x **1** st. *, **5** keer van * tot * breien, dan elke 2e nld. **1** x **1** st.

6 mnd. : elke 4e nld. **5** x **1** st., * elke 2e nld. **1** x **1** st., elke 4e nld. **1** x **1** st. *, **5** keer van * tot * breien, dan elke 2e nld. **1** x **1** st.

tegelijk, links :

1 mnd. : elke 4e nld. **6** x **1** st., * elke 2e nld. **1** x **1** st., elke 4e nld. **1** x **1** st. *, **2** keer van * tot * breien, dan elke 2e nld. **1** x **3** st., **3** x **1** st. en de overige **4** st. afkanten.

3 mnd. : elke 4e nld. **4** x **1** st., * elke 2e nld. **1** x **1** st., elke 4e nld. **1** x **1** st. *, **4** keer van * tot * breien, dan elke 2e nld. **1** x **4** st., **3** x **1** st. en de overige **4** st. afkanten.

6 mnd. : elke 4e nld. **5** x **1** st., * elke 2e nld. **1** x **1** st., elke 4e nld. **1** x **1** st. *, **4**keervan* tot * breien, dan elke 2e nld. **1** x **5** st., **3** x **1** st. en de overige **4** st. afkanten.

RECHTERMOUW :

Als de linkermouw, maar de raglan in spiegelbeeld breien.

BIEZEN RUGPANDEN (2) :

Met een dubbele draad **56-60-67** st. opzetten, **6** nld. ribbelsteek breien en dan de st. laten wachten.

AFWERKING :

De raglannaden aan elkaar naaien.

Een bies met de stiksteek langs elk rugpand naaien.

Halsboord :

Langs de hals, van de rand van de ene bies tot de andere, met een dubbele draad **64-68-72** st. opnemen, **2** nld. ribbelsteek breien, dan alle st. afkanten en hierbij de st. recht breien op de achterkant van het werk.

De mouw- en zijnaden van het truitje aan elkaar naaien.

Kraagje :

De omtrek van het kraagje in de gewenste maat overnemen en uitknippen om het patroon te krijgen.

Het zo gekregen patroon **4** keer op de achterkant van de stof overnemen en hierbij **1** cm naadtoeslag bijtekenen. Dan uitknippen.

Voor elk half kraagje :

2 delen van het kraagje met de goede kanten op elkaar leggen, dan op **1** cm uit de kant aan elkaar naaien en hierbij de kant van de hals open laten (= **zwarte** lijn op het schema).

De naden glad strijken, dan aan de halskant **1** cm omvouwen en met de strijkbout merken.

De halve kraagjes naar de goede kant omvouwen en strijken.

Aan elke kant van de hals **1** half kraagje plaatsen en er de nld. afgekante st. tussen plaatsen, hierbij middenvoor beginnen en eindigen in het midden van de bies van het rugpand. **1** kant van elk half kraagje op de goede kant van het werk naaien, dan de andere kant op de achterkant van het werk.

De halve kraagjes naar de goede kant omvouwen.

Regelmatig verdeeld **4** drukkertjes langs de biezen van de rugpanden naaien.